



VENIERI
SPA

ALTA
EFFICIENZA | **HE**

7.63D
8.63C
9.63D
10.63D
PALE GOMMATE



STAGE 5

7.63D
9.63D

**EDILIZIA,
COSTRUZIONI
E INDUSTRIA**



CINEMATISMO 4K

Cinematismo di ultima generazione, completamente riprogettato per garantire la massima forza di strappo.



LA SICUREZZA È LA NOSTRA PRIORITÀ

L'assale anteriore integra all'interno il freno di stazionamento negativo/automatico per la massima sicurezza in ogni situazione operativa.



PRE-FILTRAZIONE A CICLORE

ARIA SANA SEMPRE

La filtrazione dell'aria motore avviene tramite cartuccia principale, cartuccia di sicurezza e prefiltrazione a ciclone.



SILENZIO ASSOLUTO

L'impegno dell'R&D Venieri sul fronte rumore, ha permesso un'ulteriore riduzione dell'inquinamento acustico prodotto, scendendo sotto i 70 dB, valore certificato con i precedenti modelli, garantendo così all'operatore il massimo comfort operativo.

360°



VISTA MOZZAFIATO

La nuova cabina certificata ROPS/FOPS II° Livello garantisce una visibilità a 360°, permettendo il controllo visivo totale su qualunque attrezzatura installata.



BELLI FRESCHI

Il nuovo impianto di aerazione garantisce all'operatore il massimo comfort. Potrete scegliere tra il climatizzatore automatico o il condizionatore, ottenendo così la perfetta temperatura in cabina.



100% VENIERI DESIGN

Massima attenzione da parte del Centro Stile Venieri nel mantenere il "family feeling", nonostante l'introduzione di un motore Stage V dagli ingombri sostanzialmente maggiori rispetto al precedente Stage IIIB.



VENIERI DASH CONTROL

Con il dash control elettronico a colori l'operatore sarà in grado di gestire agevolmente la trasmissione elettronica, le opzioni disponibili e la lettura della pressione della trasmissione.

**STAGE 5****MOTORE DEUTZ STAGE V | TIER 4f**

Nuovo motore Deutz, conforme alle più recenti normative antinquinamento con una coppia elevata già a bassi regimi. Sostanziale incremento di potenza fino al 21% e di coppia fino al 17%, rispetto ai modelli precedenti.

**DOPPIA VELOCITÀ****DOPPIA ATTENZIONE AL RISPARMIO**

Ventola con doppia velocità di raffreddamento a controllo elettrico e ad azionamento idraulico. Velocità di rotazione in base alle condizioni di lavoro: consumi di carburante ridotti e rumorosità contenuta.

**STABILITÀ TOTALE**

Tutte le nuove pale Venieri sono equipaggiate da assale posteriore oscillante, sostenute da supporti esenti da manutenzione.

**VENIERI GLOBAL****VENIERI GLOBAL**

Essere connessi per noi non è più un optional. Grazie al sistema integrato Venieri Global (di serie) le nuove pale Venieri ed il vostro smartphone diventano una cosa sola. (Sottoscrizione annuale Venieri Global non inclusa).

**CAMBIO MECCANICO "SHIFT ON FLY"**

Cambio meccanico a 2 marce, con variazione del rapporto meccanico in velocità e gestione elettronica della cambiata (Su VF 9.63D. Su VF 7.63D il cambio marcia avviene sincronizzato da fermo).

**AVANZAMENTO INTELLIGENTE**

Modalità di guida specifica per l'impiego delle attrezzature che richiedono la massima portata d'olio abbinata alla possibilità di trasferimenti a bassa velocità. Trasferimento gestibile sia utilizzando il Venieri Dash Control oppure direttamente dal pedale, permettendo con quest'ultimo, all'operatore, il pieno controllo del veicolo e dell'attrezzatura, senza mai staccare le mani dal volante.

**AGILE PER VOCAZIONE E PER DESIGN**

Il particolare design del contrappeso è stato studiato per ottenere angoli di attacco estremamente alti, proteggere i fari stradali a LED, garantire la massima manovrabilità negli spazi stretti ed evitare che il terreno si attacchi operando su fuoristrada.

8.63C
10.63D

AGRICOLE
PER VOCAZIONE



CINEMATISMO PARALLELO

Cinematismo di ultima generazione, che garantisce il parallelo con le forche lungo tutto l'arco di movimento del braccio.



LA SICUREZZA È LA NOSTRA PRIORITÀ

L'assale anteriore integra all'interno il freno di stazionamento negativo/automatico per la massima sicurezza in ogni situazione operativa.



ARIA SANA SEMPRE

La filtrazione dell'aria motore avviene tramite cartuccia principale, cartuccia di sicurezza e prefiltrazione a ciclone.



SILENZIO ASSOLUTO

L'impegno dell'R&D Venieri sul fronte rumore, ha permesso un'ulteriore riduzione dell'inquinamento acustico prodotto, scendendo sotto i 70 dB, valore certificato con i precedenti modelli, garantendo così all'operatore il massimo comfort operativo.



VISTA MOZZAFIATO

La nuova cabina certificata ROPS/FOPS II° Livello garantisce una visibilità a 360°, permettendo il controllo visivo totale anche se equipaggiati di braccio parallelo allungato.



BELLI FRESCHI

Il nuovo impianto di aerazione garantisce all'operatore il massimo comfort. Potrete scegliere tra il climatizzatore automatico o il condizionatore, ottenendo così la perfetta temperatura in cabina.



100% VENIERI DESIGN

Massima attenzione da parte del Centro Stile Venieri nel mantenere il "family feeling", nonostante l'introduzione di un motore Stage V dagli ingombri sostanzialmente maggiori rispetto al precedente Stage IIIB.



VENIERI DASH CONTROL

Con il Dash control a colori l'operatore sarà in grado di gestire agevolmente la trasmissione elettronica, le opzioni disponibili e la lettura delle pressioni della trasmissione.

STAGE 5

MOTORE DEUTZ STAGE V | TIER 4f

Nuovo motore Deutz, conforme alle più recenti normative antinquinamento con una coppia elevata già a bassi regimi. Sostanziale incremento di potenza fino al 21% e di coppia fino al 17%, rispetto ai modelli precedenti.

STABILITÀ TOTALE

Tutte le nuove pale Venieri sono equipaggiate da assale posteriore oscillante, sostenuto da supporti esenti da manutenzione.

PNEUMATICI PER OGNI APPLICAZIONE

Vasta gamma di pneumatici agricoli specifici per ogni tipo di terreno e impiego, con diverse dimensioni.

AGILE PER VOCAZIONE E PER DESIGN

Il particolare design del contrappeso è stato studiato per ottenere angoli di attacco estremamente alti, proteggere i fari stradali a LED, garantire la massima manovrabilità negli spazi stretti ed evitare che il terreno si attacchi operando su fuoristrada.

CAMBIO MECCANICO "SHIFT ON FLY"

Cambio meccanico a 2 marce, con variazione del rapporto meccanico in velocità e gestione elettronica della cambiata (Su VF 10.63D. Su VF 8.63C il cambio marcia avviene sincronizzato da fermo).

DOPPIA VELOCITÀ
DOPPIA ATTENZIONE AL RISPARMIO

Ventola con doppia velocità di raffreddamento a controllo elettrico e ad azionamento idraulico. Velocità di rotazione in base alle condizioni di lavoro: consumi di carburante ridotti e rumorosità contenuta. Kit "ventola reversibile" disponibile (optional).

VENIERI GLOBAL
VENIERI GLOBAL

Essere connessi per noi non è più un optional. Grazie al sistema integrato Venieri Global (di serie) le nuove pale Venieri ed il vostro smartphone diventano una cosa sola. (Sottoscrizione annuale Venieri Global non inclusa).



AVANZAMENTO INTELLIGENTE

Modalità di guida specifica per attrezzature che richiedono alta portata d'olio con trasferimenti a bassa velocità. Trasferimento gestibile via Venieri Dash Control oppure dal pedale, permettendo con quest'ultimo, il pieno controllo del veicolo e dell'attrezzatura, senza mai staccare le mani dal volante.

LA CABINA

UNA VISTA MOZZAFIATO.

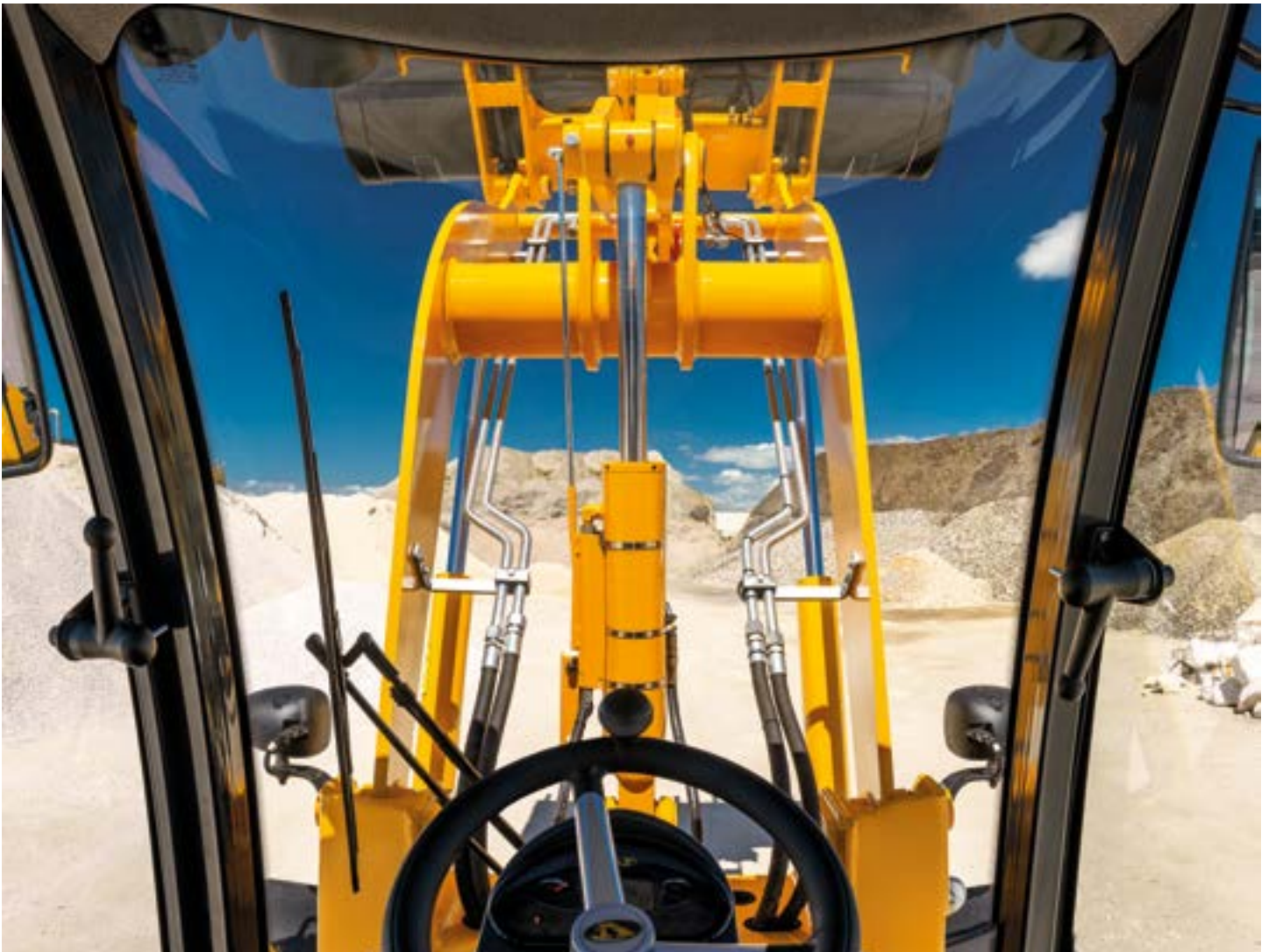
Accomodatevi nella vostra sala di controllo personalizzata. Create il vostro ambiente di lavoro ottimale regolando il sedile pneumatico ed il volante in base alle vostre specifiche esigenze. Quindi selezionate i comandi, tutti a portata di mano. L'eccellente **visibilità a 360°** in cui gli "angoli morti" sono stati ridotti al minimo, vi offre la visuale ottimale per lavorare con la massima efficienza, permettendo il controllo visivo ed operativo totale **su qualunque attrezzatura installata.**



BELLI FRESCHI. SEMPRE.

Tutto l'impianto di ventilazione (con **9 punti di erogazione**) è stato riprogettato completamente per allinearsi alla ISO10263, garantendo inoltre una facile manutenzione al gruppo di riscaldamento e A/C completamente ribaltabile rispetto al suo alloggiamento.

Utilizzando un'unica dashboard l'operatore potrà decidere la temperatura ideale, garantendo il **massimo comfort di lavoro**.

Tutte le pale Venieri possono essere equipaggiate con **Climatronic Venieri** (opzionale): tu imposta la temperatura e... al resto ci pensa lui!

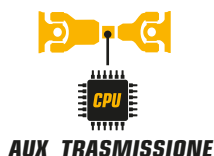
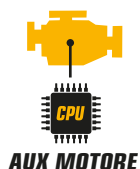
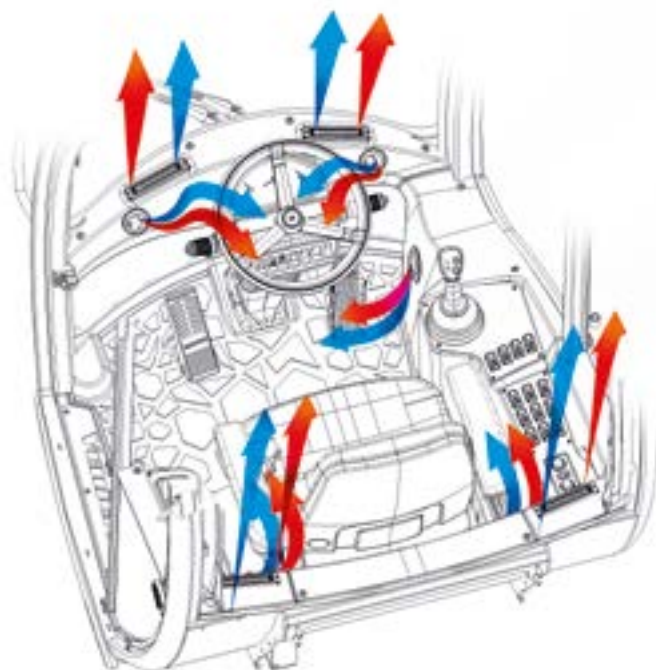

**SCATOLA
NERA
ACCESSO
RAPIDO**



È TUTTO QUI.

Per la prima volta su una cabina Venieri, tutta la componentistica elettronica è stata posizionata in una **camera a tenuta stagna, ricavata nel telaio cabina**, accessibile solo dall'interno dell'abitacolo, di facile accesso e completa di tutte le prese per la diagnostica.

APRITI SESAMO.

La **portiera a doppia apertura** consente all'operatore di poter lavorare con la porta di salita chiusa, ma con il vetro superiore aperto, garantendo così la massima ventilazione anche con l'impianto A/C spento e senza avere parti sporgenti fuori sagoma.

LA BELLEZZA NON È MAI STATA COSÌ FUNZIONALE.

Il Centro Stile Venieri, nella progettazione della cabina delle nuove pale gommate ha cercato di fondere **funzionalità e stile**, con l'ambizione di portarla tra le top del mercato per comfort ed ergonomia. Il nuovo design degli interni ha consentito inoltre di ricavare **diverse aree portaoggetti**, utilissime per riporre piccoli strumenti di lavoro, cellulare, bibite e altro.



POTENZA E CONTROLLO A PORTATA DI MANO.

Il mono-joystick* rappresenta il massimo della tecnologia all-in-one: **ergonomia e funzionalità** al servizio dell'operatore.

* Opzionale, disponibile a richiesta.

LA TRASMISSIONE

HE UNA NUOVA VISIONE DELL'EFFICIENZA IDROSTATICA

I limiti sempre più severi per le emissioni di gas di scarico continueranno a rappresentare una sfida sempre maggiore per l'ulteriore sviluppo tecnico delle macchine da lavoro mobili. Parallelamente ad una sempre maggiore efficacia e produttività richiesta dagli utenti delle macchine stesse.

L'interconnessione tra le parti elettroniche e idrauliche è basilare nella riduzione del **consumo di carburante** e delle **emissioni di scarico**, aumentando allo stesso tempo le **prestazioni operative** della macchina.

La straordinaria evoluzione dell'elettronica applicata alla potenza idraulica, garantisce quindi **maggiore flessibilità** ed una risposta **mirata** per affrontare in modo più efficace **ogni diversa necessità operativa**.



SHIFT ON FLY. NON SI FERMA UN ATTIMO.

Le macchine mobili per sostenere le velocità richieste nei trasferimenti stradali, sono generalmente dotate di trasmissione idrostatica e di un cambio che può essere di **tipo sincronizzato** o di **tipo automatico**. Nel primo caso (*sincronizzato*) il cambio da marcia di lavoro a trasferimento viene fatto da fermo, mentre nel secondo caso (*SoF = automatico*) la cambiata avviene in progressione.

La **trasmissione Dana-Rexroth con pompa e motore idrostatici a controllo elettronico** e un **cambio 367 SOF - Shift On Fly**, anch'esso gestito elettronicamente, offre nuove opportunità per la guida su strada, in particolare per pale gommate. Consente all'operatore l'utilizzo a bassa velocità con alte forze di trazione, per poi, durante il trasferimento, cambiare in coppia il rapporto meccanico, senza arrestare la macchina, per raggiungere una velocità massima di 40 km/h (*autolimitata*).



- **MAGGIORE EFFICIENZA: ELEVATA FORZA DI TRAZIONE E MASSIMA VELOCITÀ DI TRASFERIMENTO**
- **ELEVATO COMFORT: CAMBI DI MARCIA RAPIDI E SINCRONIZZATI SENZA INTERRUZIONI**
- **COMPONENTI DI SERIE AD ALTISSIMA AFFIDABILITÀ**
- **SODDISFA I REQUISITI DI SICUREZZA FUNZIONALE**
- **DIMENSIONI COMPATTE, SPAZIO DI INSTALLAZIONE RIDOTTO**

BENEFICI



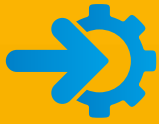

MODALITÀ D'USO

Sono disponibili 3 diverse modalità di guida, ognuna con caratteristiche diverse per garantire sempre la massima efficienza operativa.



ECO



WORK



AUTOMOTIVE



MODALITÀ DI CONTROLLO

Fondamentali nell'uso con attrezzature, queste modalità consentono di regolare l'avanzamento macchina (con potenziometro o pedale) con tutta la potenza idraulica disponibile per l'accessorio.



POTENZA E VELOCITÀ



CREEP



CREEP MODE PLUS



DASHBOARD ELETTRONICO

Controlla con un dito le principali funzioni della macchina. Pannello digitale "DASH" necessario a selezionare TUTTE le modalità e settaggi della trasmissione della macchina.



COMANDI INTUITIVI



SEMPLICITÀ DI UTILIZZO



DIAGNOSTICA REAL TIME

ALTA EFFICIENZA | HE





SICUREZZA A BORDO

Diversi controlli di sicurezza operati dalla centralina Rexroth, permettono all'operatore di operare in totale sicurezza, con la massima efficienza e senza rischi di fermo macchina.



AUTO-DIAGNOSI

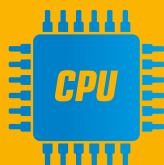

GESTIONE ELETTRONICA TRASMISSIONE

Garantisce una distribuzione ottimizzata della potenza disponibile per ridurre consumi e aumentare performance.



INTELLIGENZA ARTIFICIALE



MACCHINA INTERCONNESSA

Una macchina totalmente interconnessa e controllata interamente in cloud. Benvenuti nel futuro.

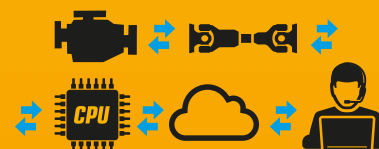

- MANUTENZIONE PREDITTIVA
- DATI & DIAGNOSI REAL-TIME
- AUTOAPPRENDIMENTO
- MACCHINA IN CLOUD



VENIERI 4.0.

Il Dashboard elettronico VENIERI DASH CONTROL permette all'operatore di gestire e visualizzare con la massima facilità ed efficienza alcune delle più importanti funzionalità della macchina.

MODALITÀ ECO

Schermata di controllo della modalità ECO, in cui abbiamo un settaggio della curva di risposta della trasmissione più "dolce" e limitazione sui giri motore a max 1700 giri/min



CONSUMO
ISTANTANEO
AUTONOMIA
RESIDUA

CREEP
PLUS

MODALITÀ AVANZAMENTO INTELLIGENTE

Schermata di visualizzazione e controllo delle modalità CREEP



CARICO
MOTORE
PRESSIONE
TURBO

AUTOMOTIVE

Schermata di controllo della modalità AUTOMOTIVE, in cui abbiamo un settaggio medio della curva di risposta della trasmissione e tutti i giri motore disponibili



CARICO
MOTORE

WORK

Schermata di controllo della modalità WORK, in cui abbiamo l'inibizione della cambiata, prima marcia da 15 km/h anziché 10 km/h e settaggio per la curva di risposta della trasmissione più "aggressiva"



ERRORI
TRASMISSIONE
PRESSIONI
TRASMISSIONE

DIAGNOSTICA

Schermata di controllo degli errori diagnostici e delle pressioni



VENIERI
DASH
CONTROL



ACCELERATORE MANUALE

Schermata di visualizzazione e controllo dei giri motore per uso con attrezzature.



MACCHINA 4 STAGIONI.

La **multifunzionalità** delle nuove pale si raggiunge con la piastra unica di connessione multifunzione, implementazione essenziale per renderle un porta-attrezzi universale.



69dB
INTERNI

IL SILENZIO È LA VIRTÙ DEI FORTI.

La silenziosità della nuova pala è semplicemente straordinaria. Con soli **69dB** di rumorosità interna in cabina non ti accorgerai nemmeno di essere al lavoro, potendo anche permetterti di utilizzare comodissimi optional quali il vivavoce Bluetooth™ con la massima efficacia.

40 Km
ORARI
AUTOLIMITATI

VROOOOOOOOM!

Velocità di guida 40 Km/h*, autolimitati.
D'altra parte, Venieri ha sede nel cuore della Motor Valley italiana e... la velocità delle macchine da noi non può essere un optional!
*20 km/h per la versione tedesca.

POTENZA ED EFFICIENZA, DOVE TI SERVONO DI PIÙ.

Tantissima potenza per l'impianto idraulico e, allo stesso tempo, una riduzione della velocità di marcia.

Per tutto ciò le nuove pale gommate Venieri necessitano di un solo pedale. Il pedale del freno con funzione *inching* può controllare sia il freno meccanico sia quello idraulico (*inching*). Vantaggi evidenti sono una minore usura del freno di servizio e distribuzione ottimale della potenza del motore.



Assenza di pressione
sul pedale inching/freno:
massima potenza per la trazione.



Pressione normale
sul pedale inching/freno:
riduzione della velocità, più potenza
nell'impianto idraulico di servizio.



Massima pressione
sul pedale inching/freno:
la pala gommata si ferma,
massima forza per l'impianto idraulico.

IL MOTORE

MASSIMA POTENZA, ECO FRIENDLY.

Il motore che equipaggia le nuove pale Venieri è il DEUTZ TCD 3.6 L4, compatto 4-cilindri in linea raffreddato ad acqua, per macchine industriali e agricole, di potenza massima 143 CV ed allineato ai requisiti EU Stage V e United States EPA Tier 4f. Motore turbocompresso con intercooler e ricircolo dei gas di scarico, raffreddato esternamente. 100% della potenza disponibile su volano e alla parte anteriore. Fino a due azionamenti idraulici installabili su presa di forza con una coppia totale fino a 310 Nm.

TRATTAMENTO DEI GAS DI SCARICO

La gestione dei gas di scarico su questo motore è **DOC/DPF + SCR**.

Il **DOC** (Diesel Oxidation Catalyst) è un catalizzatore che reagisce per contatto con i gas di scarico del motore, trasformando le sue principali componenti in sostanze non dannose per l'ambiente.

Il **DPF** (Diesel Particulate Filter), è un filtro antiparticolato diesel DEUTZ, rivestito con metalli nobili e adattato alle esigenze di installazione della singola applicazione del cliente, che supporta una rigenerazione regolare, sicura e continua, senza la necessità di manutenzione regolare o liquidi operativi aggiuntivi. L'utilizzo di una tecnologia affidabile del turbocompressore, soprattutto rispetto ai sistemi EAT basati esclusivamente su SCR, consente prestazioni del motore ottimali nell'intero intervallo di giri. Una temperatura superficiale di max. 250 ° C fornisce ulteriore sicurezza durante il funzionamento.

L'**SCR** (Selective Catalytic Reduction) è un metodo per ridurre le emissioni di NOx. La base di questa tecnologia è una soluzione di urea liquida al 32,5%, che viene spruzzata nel condotto dei gas di scarico da un catalizzatore dedicato con un rivestimento in vanadio o zeolite. L'urea produce ammoniaca (NH3) in una trasformazione passiva che reagisce con l'NOx e l'ossigeno per formare azoto e acqua.

- **MINIMO CONSUMO DI LIQUIDI OPERATIVI RISPETTO ALLA CONCORRENZA**
- **INTERVALLO DI MANUTENZIONE DI 500 ORE PER RIGENERARE I DEPOSITI DI ZOLFO E LA CRISTALLIZZAZIONE DI ADBLUE**
- **SUPPORTO TECNICO E DIAGNOSI FORNITI DALLA RETE ASSISTENZA MONDIALE DI DEUTZ**

BENEFICI

TECNOLOGIA AVANZATA PER IL RECUPERO GAS DI SCARICO

PANORAMICA TECNICA
SUL CONCETTO TIER 4 FINAL

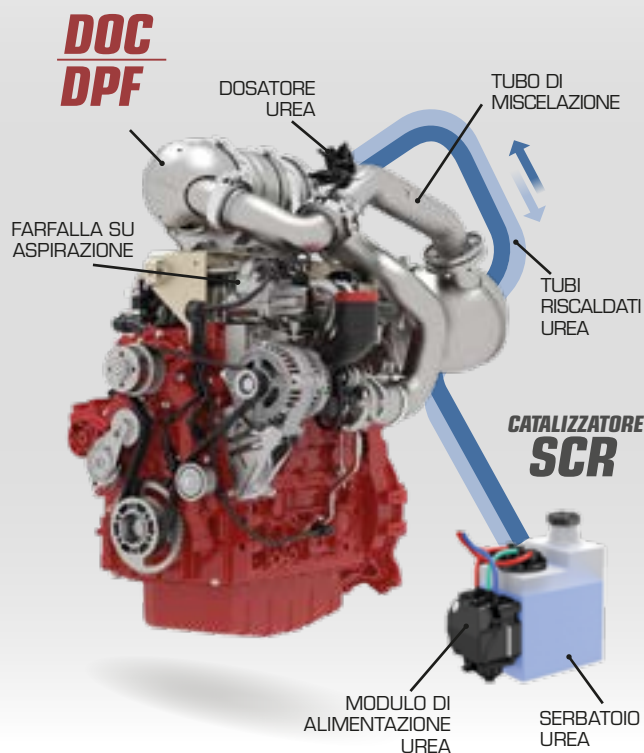

GESTIONE DEL MOTORE

I motori dotati di iniezione Common Rail® DEUTZ comunicano con la macchina tramite un protocollo CAN-Bus. Ciò consente di integrare funzioni come “drive-by-wire” e controllo motore completo nei propulsori idrostatici a controllo elettronico. Il controllo elettronico automatico garantisce inoltre il sistema integrato di diagnosi e sicurezza del motore. Se il controller registra uno stato anormale del motore, come ad es. un surriscaldamento, le prestazioni del motore vengono ridotte alla modalità di emergenza fino ad eventuale spegnimento.

Ciò minimizza le riparazioni a costi elevati, riduce i tempi di fermo delle apparecchiature ed aumenta l'affidabilità operativa.

COMMON RAIL

Il potente sistema di iniezione Common Rail® e il controllo elettronico motore (EMR) con collegamento intelligente alla gestione del motore, garantiscono prestazioni ottimali del motore con un basso consumo di carburante.

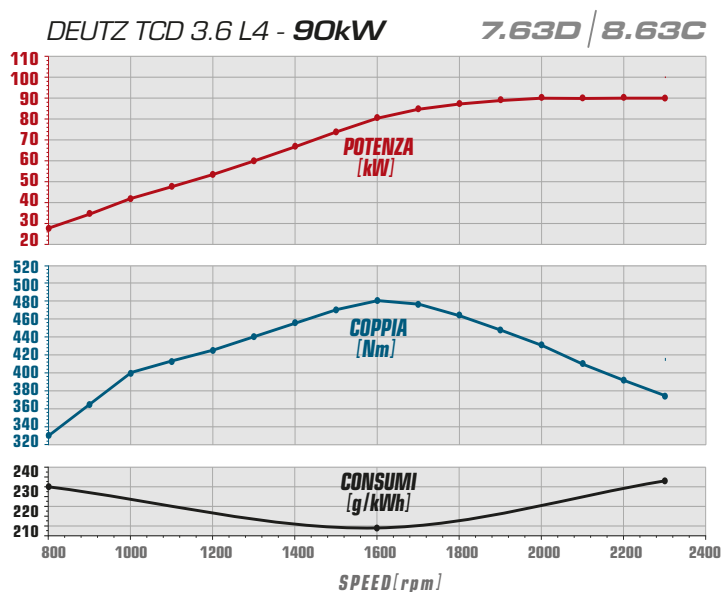
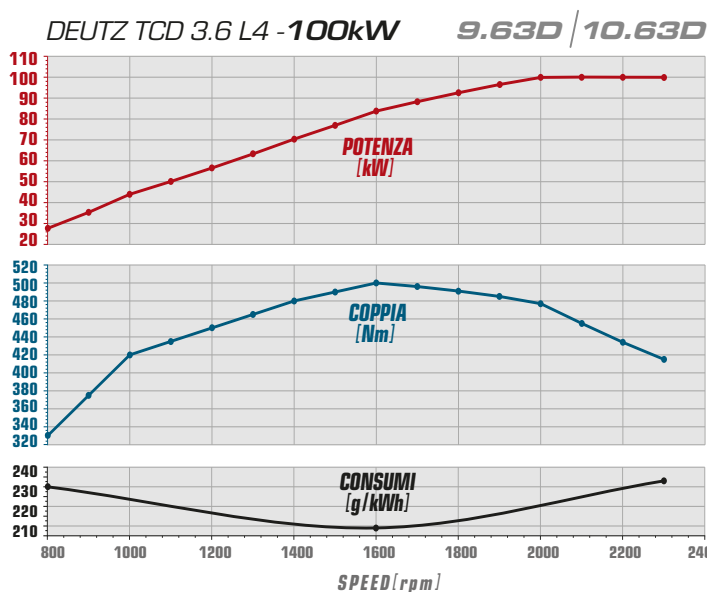

EVOLUZIONE NELLE PRESTAZIONI

Lo step-up prestazionale garantito dall'evoluzione tecnologica del nuovissimo propulsore Deutz Stage V che equipaggia le nuove pale Venieri risulta evidente in ogni area d'impiego se paragonato alla precedente generazione di pale gommate. E sempre nel massimo rispetto dell'ambiente e dei consumi.

eco mode CONSUMO CARBURANTE

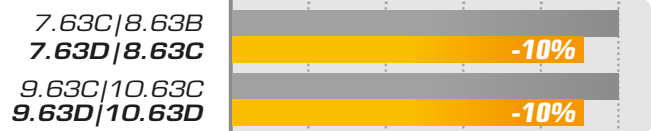

POTENZA



VELOCITÀ IN SALITA

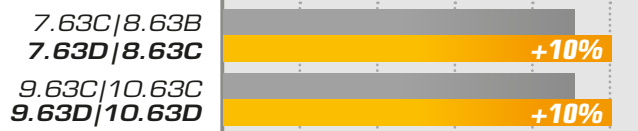

FORZA DI TIRO

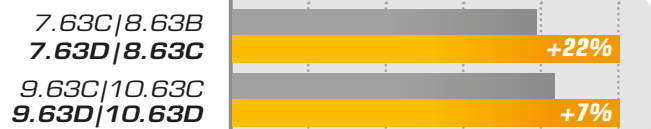

RUMORE INTERNO CABINA

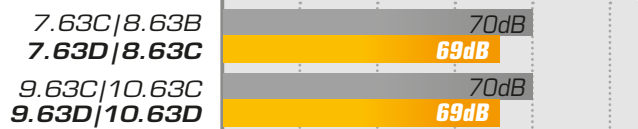

Venieri GLOBAL

CONTROLLA
LA TUA FLOTTA

Venieri GLOBAL™ è il nuovissimo sistema di monitoraggio satellitare Venieri che consente di aumentare la produttività fornendo informazioni dettagliate sulla flotta e le attrezzature, oltre che una quantità incredibile di dati per garantire i massimi livelli prestazionali ed una maggiore efficienza economica.

F U N Z I O N I D I S P O N I B I L I

Localizzazione macchina	✓	Impostazione allarmi per turni di lavoro	✓
Storico segnalazioni	✓	Storico modalità operative	0
Pianificazione manutenzione	✓	Storico guida risparmio energetico	0
Storico manutenzione	✓	Storico posizioni	✓
Informazioni carico	✓	(mappa con posizioni e modalità operative)	✓
Storico ore di esercizio	✓	Informazioni filtro antiparticolato	✓
Protezione da uso non autorizzato (blocco motore)	0	Controllo zona di lavoro (geofence)	✓
Consumo totale carburante	✓	Localizzazione e gestione flotta	✓
Consumo carburante in ore di esercizio effettive	✓	Gestione multi utente per accesso con policies specifiche	✓
Efficienza macchina (ore di esercizio effettive)	✓	Elenco macchine inattive (non in funzione)	✓
Storico dettagliato ore di esercizio	✓	Notifica sms / e-mail	✓
Allarme movimento macchina	✓	Allarme sonoro in caso di furto	✓
Impostazione allarmi per coprifuoco	✓	Programmazione parametri a richiesta	0

✓ Standard 0 Optional X Non disponibile

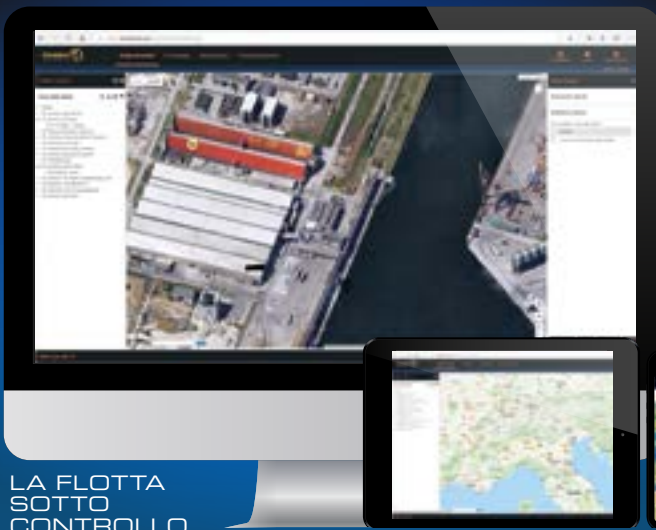

LA FLOTTA
SOTTO
CONTROLLO

REPORTISTICA PRODUTTIVITÀ





ALLESTIMENTI MACCHINA

	7.63D	8.63C	9.63D	10.63D
Stacca batteria	✓	✓	✓	✓
Set attrezzi di manutenzione	✓	✓	✓	✓
Preriscaldamento gasolio per avviamento a freddo	0	0	0	0
Tappo con chiave per serbatoio carburante	✓	✓	✓	✓
Differenziale autobloccante proporzionale sull'assale anteriore	✓	✓	✓	✓
Differenziale autobloccante proporzionale sull'assale posteriore	0	0	0	0
Differenziale con bloccaggio del 100% sull'assale anteriore	0	0	0	0
Gancio di traino (Non omologato)	✓	✓	✓	✓
Lampada rotante	✓	✓	✓	✓
Insonorizzazione	✓	✓	✓	✓
Catalogo ricambi	✓	✓	✓	✓
Manuale uso e manutenzione	✓	✓	✓	✓
Omologazione per la circolazione stradale	✓	✓	✓	✓
Dispositivo di sicurezza blocco bracci e benna	✓	✓	✓	✓
Dispositivo posizionamento benna parallela a terra	✓	✓	✓	✓
CREEP mode	0	0	0	0
CREEP mode Plus	0	0	0	0
Monitoraggio satellitare Venieri GLOBAL (Sottoscrizione annuale non inclusa)	✓	✓	✓	✓
Ventola idraulica a doppia velocità	✓	✓	✓	✓
Ventola reversibile per pulizia radiatore	0	0	0	0
Freno di stazionamento negativo	✓	✓	✓	✓
Freno di servizio su entrambi i ponti con circuiti separati	✓	✓	✓	✓
Inch pedal integrato su pedale freno	✓	✓	✓	✓
Punti di ingrassaggio raggruppati su telai	✓	✓	✓	✓
Ingrassaggio centralizzato automatico	0	0	0	0
Ride control	0	0	0	0
Sistema di preriscaldamento acqua	0	0	0	0
Sistema di preriscaldamento olio idraulico	0	0	0	0
Olio idraulico biodegradabile	0	0	0	0
Olio idraulico ISO 46 (climi freddi) (A richiesta in Italia)	✓	✓	✓	✓
Prefiltro vortex	✓	✓	✓	✓
Fari stradali posteriori a LED	✓	✓	✓	✓
Trasmissione idrostatica a controllo elettronico con 2 modalità d'uso (Automotive e ECO)	✓	✓	X	X
Trasmissione idrostatica a controllo elettronico con 3 modalità d'uso (Automotive, Work e ECO)	X	X	✓	✓
Cambio con 2 rapporti meccanici e sincronizzatore (cambio da fermo)	✓	✓	X	X
Cambio a 2 rapporti meccanici Shift on Fly selezionabili in movimento	X	X	✓	✓



ALLESTIMENTI CABINA

Cabina ROPS/FOPS II pressurizzata e insonorizzata	✓	✓	✓	✓
Tergicristallo anteriore e posteriore con lavavetri	✓	✓	✓	✓
Fari di lavoro (4 anteriori + 2 posteriori) alogeni	✓	✓	✓	✓
Fari di lavoro (4 anteriori + 2 posteriori) LED	0	0	0	0
Vano porta cellulare	✓	✓	✓	✓
Portabottiglie	✓	✓	✓	✓
Vano porta documenti	✓	✓	✓	✓
Sedile con sospensione meccanica	✓	✓	✓	✓
Sedile con sospensione pneumatica	0	0	0	0
Sedile con sospensione pneumatica e riscaldamento	0	0	0	0
Braccioli su sedile	✓	✓	✓	✓
Avvisatore acustico	✓	✓	✓	✓
Tappeto cabina	✓	✓	✓	✓
Appendi abiti	✓	✓	✓	✓
Predisposizione autoradio	✓	✓	✓	✓
Presa di corrente supplementare 12V	✓	✓	✓	✓
Aria condizionata „manuale“	0	0	✓	✓
Climatizzatore automatico „Climatronic Venieri“	0	0	0	0
Luce interna di cortesia	✓	✓	✓	✓
Tendina parasole	✓	✓	✓	✓
Specchi retrovisori	✓	✓	✓	✓
Specchietti retrovisori riscaldabili	0	0	0	0
Cassetta pronto soccorso	0	0	0	0
Estintore da 2 kg	0	0	0	0
Cintura di sicurezza	✓	✓	✓	✓
Strumentazione e cruscotto completo di display LCD	✓	✓	✓	✓
Venieri Dash Control	✓	✓	✓	✓
Martello rompivetro	✓	✓	✓	✓



ALLESTIMENTI ATTREZZATURE

Attacco rapido idraulico o meccanico	0	0	0	0
Benna miscelatrice	0	0	0	0
Benna multiuso 4 in 1	0	0	0	0
Forche universali di sollevamento	0	0	0	0
Fresa per asfalto/cemento	0	0	0	0
Fresa per neve	0	0	0	0
Lama sgombraneve o a vomere	0	0	0	0
Lama livellatrice angle-tilt dozer	0	0	0	0
Martello demolitore a mano	0	0	0	0
Spazzola rotante o spazzatrice	0	0	0	0
Trencher	0	0	0	0
Benna a scarico rialzato	0	0	0	0
Impianto high flow	0	0	0	0
Scarico libero	0	0	0	0
Impianto doppio ausiliario	0	0	0	0
Prese idrauliche posteriori (semplice effetto)	0	0	0	0

NOTA: gli allestimenti variano da mercato a mercato. Invitiamo sempre a richiedere la specifica di configurazione standard in base al Paese e/o mercato di riferimento.

✓ Standard

0 Opzionale

X Non disponibile

7.63D

CINEMATISMO A "Z"



MOTORE DIESEL

4 cilindri in linea, sovralimentato, raffreddamento aria sovralimentazione, iniezione common-rail a controllo elettronico, ricircolazione gas di scarico, raffreddamento ad acqua, filtrazione a secco, catalizzatore ossidante (DOC) filtro antiparticolato (DPF), riduzione selettiva catalitica (SCR). Emissionato secondo la direttiva CE 97/68 - Stage V/Tier 4f.

Tipo	Deutz TCD 3.6 L4
Potenza max.	94,5 kW - 128 CV
Taratura (giri/min)	2.300
Potenza ISO/TR 14396	90 kW - 122 CV
Potenza EEC 80/1269	90 kW - 122 CV
Coppia massima	Nm 480
Alesaggio	mm 98
Corsa	mm 120
Cilindrata	cm³ 3.620



SISTEMA ELETTRICO

Batteria	12 Volt
Capacità	110 Ah - 850 A
Alternatore	95 A
Allarme retromarcia	Standard
Cablaggi conformi alle normative	IP 67 - DIN 40050



TRASMISSIONE

Idrostatica a regolazione elettronica di potenza e circuito chiuso con pompa e motore a cilindrata variabile. 3 modalità di guida: Automotive, Eco e *Avanzamento Intelligente**. Cambio meccanico a 2 marce con sincronizzatore (*cambio marcia da fermo*).

2 Velocità di lavoro	Avanti	Indietro
1ª marcia km/h	0 ÷ 6	0 ÷ 6
2ª marcia km/h	0 ÷ 13	0 ÷ 13

2 Velocità di trasferimento	Avanti	Indietro
1ª marcia km/h	0 ÷ 18	0 ÷ 18
2ª marcia km/h	0 ÷ 40**	0 ÷ 40**

* Opzionale, su richiesta. ** Velocità massima autolimitata



ASSALI

Assali Heavy Duty di stessa dimensione con riduttori finali epicicloidali su ciascuna ruota. Assale anteriore rigido. Assale posteriore oscillante con escursione 25°. Ripartizione del movimento ai due assali anteriore e posteriore a mezzo di alberi cardanici. Differenziale autobloccante automatico sull'assale anteriore (*opzionale su posteriore*)



IMPIANTO FRENANTE

Freno di servizio: idraulici multidisco a bagno d'olio sull'assale anteriore e posteriore.
Freno di stazionamento: idraulico negativo sull'assale anteriore ad azionamento elettrico.



PNEUMATICI

Standard	15.5 x 25
----------	------------------



IMPIANTO DI STERZO

Sterzata servo-assistita a mezzo idroguida LOAD SENSING.

Angolo di sterzata	80°
Raggio di sterzata interno pneumatici	mm 2.703
Raggio di sterzata esterno pneumatici	mm 4.756
Raggio di sterzata esterno benna*	mm 5.270

* in posizione di trasferimento



IMPIANTO IDRAULICO

Composto da due pompe ad ingranaggi, la prima per il circuito pala e sterzo con valvola LOAD SENSING, la seconda per il circuito della ventola, avente una doppia velocità di rotazione. Distributore modulare a 2 sezioni con valvola generale. Martinetti a doppio effetto. Radiatore di raffreddamento olio idraulico. Filtro a portata totale sul circuito di ritorno. Servocomando a leva singola per comando sollevamento a 4 posizioni e comando benna a 3 posizioni.

Portata max	lit/1' 105
Portata con kit high-flow (optional)	lit/1' 130
Pressione taratura caricatore	bar 250
Pressione taratura sterzo	bar 175
Martinetti sollevamento	mm 85x827
Martinetti benna	mm 100x380
Tempo di sollevamento (con carico)	sec. 5.1
Tempo di abbassamento (a vuoto)	sec. 3.1
Tempo di scarico	sec. 1.2
Tempo di ciclo totale	sec. 9.4



RIFORNIMENTI

Motore	lit 8
Diff. anteriore	lit 9,2
Diff. posteriore	lit 9,1
Riduttore	lit 1,8
Circuito idraulico	lit 128
Circuito freni	lit 0,9
Combustibile	lit 140
Radiatore acqua	lit 20
AdBlue	lit 20



CARATTERISTICHE TECNICHE

Capacità benna standard	m³ 1,4
Larghezza benna	mm 2.250
Carico statico di ribaltamento in linea	kg 5.600
Carico statico di ribaltamento sterzato 40°	kg 5.000
Capacità idraulica di sollevamento alla max. altezza	kg 5.600
Altezza di scarico al perno	mm 3.615 (3.565)*
Altezza di scarico a 40°	mm 2.890 (2.840)*
Distanza di scarico a 40°	mm 845 (895)*
Forza di strappo	kg 9.100

*[...] Con pneumatici opzionali 405/70 R24



DIMENSIONI E PESI

Lunghezza max. in trasferimento	mm 5.900
Larghezza max. in trasferimento	mm 2.250
Larghezza esterna pneumatici	mm 2.117
Carreggiata	mm 1.710
Passo	mm 2.560
Luce libera	mm 280 (230)*
Altezza max	mm 2.938 (2.888)*
Peso operativo standard	kg 7.860 (7.600)*
Peso massimo consentito	kg 8.750

*[...] Con pneumatici opzionali 405/70 R24

dB LIVELLO DI RUMOROSITÀ

Livello rumorosità in cabina ISO 6396 - LpA	dB(A) 69
Livello rumorosità esterno ISO 6395 - LwA	dB(A) 101

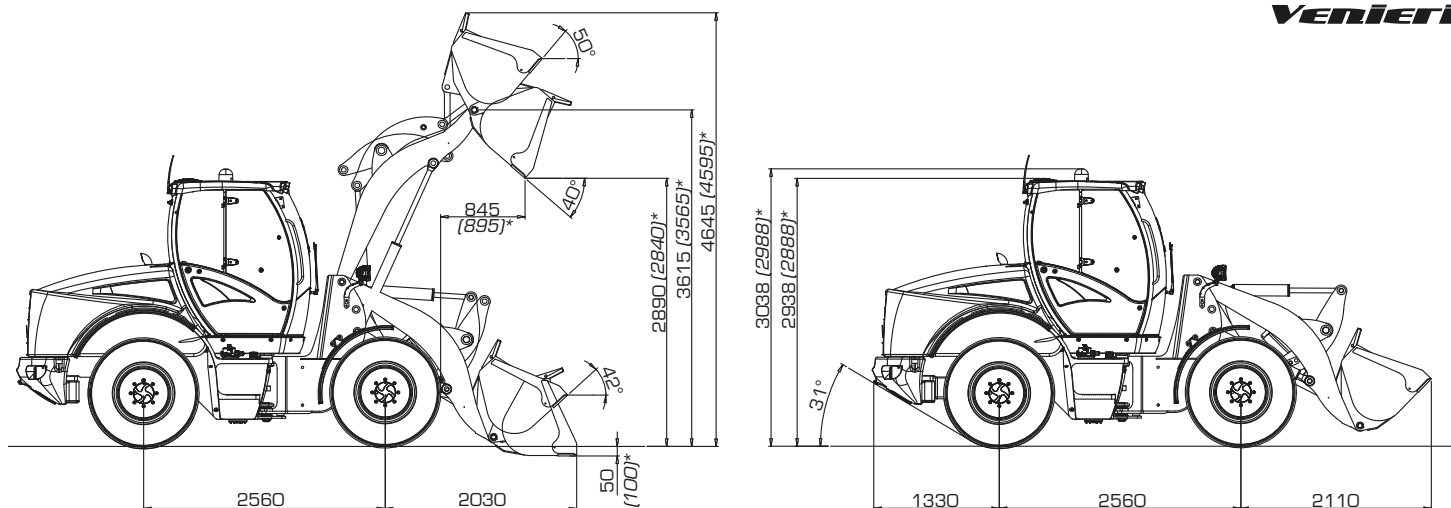

*[...] Con pneumatici opzionali 405/70 R24

DATI PRESTAZIONALI



STANDARD



MULTIUSO



MAGGIORATA

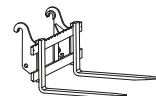

FORCHE

Capacità benna (SAE) colmo	m ³	1,4	1,1	2,0	/
Larghezza benna	mm	2.250	2.250	2.500	/
Peso benna	kg	500	600	600	/
Altezza max operativa	mm	4.645 (4.595)*	4.560 (4.510)*	4.560 (4.510)*	/
Lunghezza forche (standard)					1000
Lunghezza forche (optional)					1200
Altezza scarico al perno	mm	3.615 (3.565)*	3.615 (3.565)*	3.615 (3.565)*	/
Angolo di scarico	°	40°	40°	40°	/
Altezza di scarico	mm	2.890 (2.840)*	2.940 (2.890)*	2.840 (2.790)*	/
Distanza di scarico	mm	845 (895)*	795 (715)*	885 (805)*	/
Carico statico di ribaltamento in linea	kg	5.600	5.700	5.400	/
Carico statico di ribaltamento - macch. sterzata	kg	5.000	5.100	4.800	/
Carico di ribaltamento forche - macch. sterzata	kg				3.750
Carico operativo EN 474-3 (80%) [*]	kg				3.000
Carico operativo EN 474-3 (60%) [*]	kg				2.250
Forza di strappo	kg	9.100	10.100	8.600	/
Lunghezza massima in trasferimento	mm	5.900	5.845	5.995	/
Raggio di sterzata esterno benna	mm	5.270	5.245	5.405	/
Peso operativo standard	kg	7.860 (7.600)*	7.760 (7.500)*	7.960 (7.700)*	/

[...] Con pneumatici opzionali 405/70 R24 [] Centro di carico a 500 mm



PNEUMATICI OPZIONALI PIÙ COMUNI | ALTRI SU RICHIESTA



**15,5 R25
MICHELIN XTLA**

Pneumatico L2 per molteplici usi su diversi terreni con ottima forza di trazione.

Larghezza macchina:
2.107 mm



**15,5 x 25 CAMSO
LOADMASTER L3**

Pneumatico ottimizzato per tutte le superfici, con ottima resistenza agli impatti laterali e migliorata stabilità.

Larghezza macchina:
2.127 mm



**405/70 R24
DUNLOP SPT9**

Pneumatico non direzionale, radiale multiuso per applicazioni industriali ed edili.

Larghezza macchina:
2.217 mm



**455/70 R24
DUNLOP SPT9**

Pneumatico non direzionale, radiale per applicazioni edili ed industriali.

Larghezza macchina:
2.212 mm



**440/80 R24
MICHELIN XCML**

Pneumatico agricolo a lunga durata, eccezionale trazione e capacità di carico.

Larghezza macchina:
2.271 mm



**15,5 R25 NOKIAN
LOADER GRIP 2**

Pneumatico per un'eccezionale trazione su suolo morbido o ghiacciato.

Larghezza macchina:
2.104 mm

8.630

CINEMATISMO PARALLELO



MOTORE DIESEL

4 cilindri in linea, sovralimentato, raffreddamento aria sovralimentazione, iniezione common-rail a controllo elettronico, ricircolazione gas di scarico, raffreddamento ad acqua, filtrazione a secco, catalizzatore ossidante (DOC) filtro antiparticolato (DPF), riduzione selettiva catalitica (SCR). Emissionato secondo la direttiva CE 97/68 - Stage V/Tier 4f.

Tipo	Deutz TCD 3.6 L4
Potenza max.	94,5 kW - 128 CV
Taratura (giri/min)	2.300
Potenza ISO/TR 14396	90 kW - 122 CV
Potenza EEC 80/1269	90 kW - 122 CV
Coppia massima	Nm 480
Alesaggio	mm 98
Corsa	mm 120
Cilindrata	cm³ 3.620



SISTEMA ELETTRICO

Batteria	12 Volt
Capacità	110 Ah - 850 A
Alternatore	95 A
Allarme retromarcia	Standard
Cablaggi conformi alle normative	IP 67 - DIN 40050



TRASMISSIONE

Idrostatica a regolazione elettronica di potenza e circuito chiuso con pompa e motore a cilindrata variabile. 3 modalità di guida: Automotive, Eco e *Avanzamento Intelligente**. Cambio meccanico a 2 marce con sincronizzatore (*cambio marcia da fermo*).

2 Velocità di lavoro	Avanti	Indietro
1ª marcia km/h	0 ÷ 6	0 ÷ 6
2ª marcia km/h	0 ÷ 13	0 ÷ 13

2 Velocità di trasferimento	Avanti	Indietro
1ª marcia km/h	0 ÷ 18	0 ÷ 18
2ª marcia km/h	0 ÷ 40**	0 ÷ 40**

* Opzionale, su richiesta. ** Velocità massima autolimitata



ASSALI

Assali Heavy Duty di stessa dimensione con riduttori finali epicicloidali su ciascuna ruota. Assale anteriore rigido. Assale posteriore oscillante con escursione 25°. Ripartizione del movimento ai due assali anteriore e posteriore a mezzo di alberi cardanici. Differenziale autobloccante automatico sull'assale anteriore (*opzionale su posteriore*)



IMPIANTO FRENANTE

Freno di servizio: idraulici multidisco a bagno d'olio sull'assale anteriore e posteriore.
Freno di stazionamento: idraulico negativo sull'assale anteriore ad azionamento elettrico.



PNEUMATICI

Standard	460/70 R24
----------	-------------------



IMPIANTO DI STERZO

Sterzata servo-assistita a mezzo idroguida LOAD SENSING.

Angolo di sterzata	80°
Raggio di sterzata interno pneumatici	mm 2.590
Raggio di sterzata esterno pneumatici	mm 4.870
Raggio di sterzata esterno benna*	mm 5.350

* in posizione di trasferimento



IMPIANTO IDRAULICO

Composto da due pompe ad ingranaggi, la prima per il circuito pala e sterzo con valvola LOAD SENSING, la seconda per il circuito della ventola, avente una doppia velocità di rotazione. Distributore modulare a 2 sezioni con valvola generale. Martinetti a doppio effetto. Radiatore di raffreddamento olio idraulico. Filtro a portata totale sul circuito di ritorno. Servocomando a leva singola per comando sollevamento a 4 posizioni e comando benna a 3 posizioni.

Portata max	lt/1' 105
Portata con kit high-flow (optional)	lt/1' 130
Pressione taratura caricatore	bar 230
Pressione taratura sterzo	bar 175
Martinetti sollevamento	mm 105x795
Martinetti benna	mm 80x680
Tempo di sollevamento (con carico)	sec. 5.4
Tempo di abbassamento (a vuoto)	sec. 3.9
Tempo di scarico	sec. 1.8
Tempo di ciclo totale	sec. 11.1



RIFORNIMENTI

Motore	lt 8
Diff. anteriore	lt 9,2
Diff. posteriore	lt 9,1
Riduttore	lt 1,8
Circuito idraulico	lt 128
Circuito freni	lt 0,9
Combustibile	lt 140
Radiatore acqua	lt 20
AdBlue	lt 20



CARATTERISTICHE TECNICHE

Capacità benna standard	m³ 1,2
Larghezza benna	mm 2.250
Carico statico di ribaltamento in linea	kg 5.150
Carico statico di ribaltamento sterzato 40°	kg 4.600
Capacità idraulica di sollevamento alla max. altezza	kg 10.000
Altezza di scarico al perno	mm 3.775
Altezza di scarico a 40°	mm 2.970
Distanza di scarico a 40°	mm 1.055
Forza di strappo	kg 9.400



DIMENSIONI E PESI

Lunghezza max. in trasferimento	mm 6.180
Larghezza max. in trasferimento	mm 2.250
Larghezza esterna pneumatici	mm 2.230
Carreggiata	mm 1.770
Passo	mm 2.560
Luce libera	mm 250
Altezza max	mm 2.890
Peso operativo standard	kg 8.200
Peso massimo consentito	kg 8.750

dB LIVELLO DI RUMOROSITÀ

Livello rumorosità in cabina ISO 6396 - LpA	dB(A) 69
Livello rumorosità esterno ISO 6395 - LwA	dB(A) 101

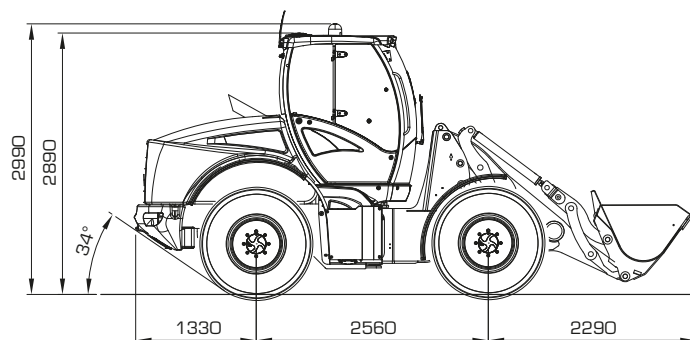
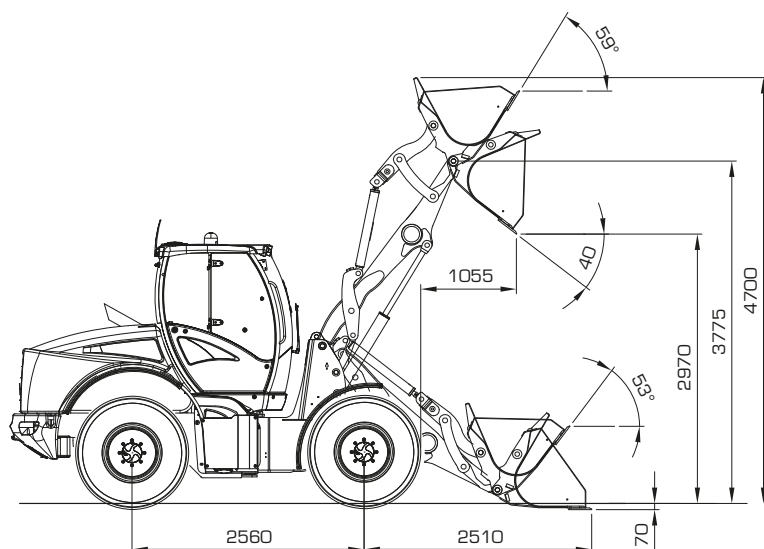
STANDARD

MULTIUSO

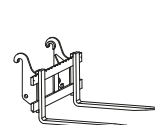
MAGGIORATA

FORCHE

i DATI PRESTAZIONALI

Capacità benna (SAE) colmo	m ³	1,2	1,1	2,0	/
Larghezza benna	mm	2.250	2.350	2.500	/
Peso benna	kg	450	550	600	/
Altezza max operativa	mm	4.700	4.615	4.615	/
Lunghezza forche (standard)					1000
Lunghezza forche (optional)					1200
Altezza scarico al perno	mm	3.775	3.775	3.775	/
Angolo di scarico	°	40°	40°	40°	/
Altezza di scarico	mm	2.970	3020	2.920	/
Distanza di scarico	mm	1.055	1.005	1.095	/
Carico statico di ribaltamento in linea	kg	5.150	5.050	4.950	/
Carico statico di ribaltamento - macch. sterzata	kg	4.600	4.500	4.400	/
Carico di ribaltamento forche - macch. sterzata	kg				3.500
Carico operativo EN 474-3 (80%) [•]	kg				2.800
Carico operativo EN 474-3 (60%) [•]	kg				2.100
Forza di strappo	kg	9.400	10.400	8.900	/
Lunghezza massima in trasferimento	mm	6.180	6.125	6.275	/
Raggio di sterzata esterno benna	mm	5.350	5.325	5.485	/
Peso operativo standard	kg	8.200	8.300	8.350	/

[•] Centro di carico a 500 mm

+ PNEUMATICI OPZIONALI PIÙ COMUNI | ALTRI SU RICHIESTA

**15,5 x 25
MITAS EM60**

Pneumatico L3 indicato per impieghi gravosi con ottime proprietà di auto-pulitura.

Larghezza macchina:
2.104 mm

**405/70 MITAS
EM01 o MPT21**

Pneumatico multiuso, non direzionale.

Larghezza macchina:
2.117 mm

**440/80 R24
MICHELIN XCML**

Pneumatico agricolo lunga durata con elevata trazione e alta capacità di carico.

Larghezza macchina:
2.211 mm

**500/70 R24
ALLIANCE A580**

Pneumatico dall'esclusivo profilo che garantisce una forte trazione, specifico per superfici morbide.

Larghezza macchina:
2.275 mm

9.63D

CINEMATISMO A "Z"



MOTORE DIESEL

4 cilindri in linea, sovralimentato, raffreddamento aria sovralimentazione, iniezione common-rail a controllo elettronico, ricircolazione gas di scarico, raffreddamento ad acqua, filtrazione a secco, catalizzatore ossidante (DOC) filtro antiparticolato (DPF), riduzione selettiva catalitica (SCR). Emissionato secondo la direttiva CE 97/68 - Stage V/Tier 4f.

Tipo	Deutz TCD 3.6 L4
Potenza max.	105 kW - 143 CV
Taratura (giri/min)	2.300
Potenza ISO/TR 14396	100 kW - 136 CV
Potenza EEC 80/1269	100 kW - 136 CV
Coppia massima	Nm 500
Alesaggio	mm 98
Corsa	mm 120
Cilindrata	cm³ 3.620



SISTEMA ELETTRICO

Batteria	12 Volt
Capacità	110 Ah - 850 A
Alternatore	95 A
Allarme retromarcia	Standard
Cablaggi conformi alle normative	IP 67 - DIN 40050



TRASMISSIONE

Idrostatica a regolazione elettronica di potenza e circuito chiuso con pompa e motore a cilindrata variabile.

4 modalità di guida: Automotive, Work, Eco e Avanzamento Intelligente*. Cambio meccanico a 2 marce con variazione rapporto meccanico in velocità (Shift On Fly).

2 Velocità di lavoro	Avanti	Indietro
1ª marcia km/h	0 ÷ 6	0 ÷ 6
2ª marcia km/h	0 ÷ 16	0 ÷ 16

2 Velocità di trasferimento	Avanti	Indietro
1ª marcia km/h	0 ÷ 14	0 ÷ 14
2ª marcia km/h	0 ÷ 40**	0 ÷ 40**

* Opzionale, su richiesta. ** Velocità massima autolimitata



ASSALI

Assali Heavy Duty di stessa dimensione con riduttori finali epicicloidali su ciascuna ruota. Assale anteriore rigido. Assale posteriore oscillante con escursione 25°.

Ripartizione del movimento ai due assali anteriore e posteriore a mezzo di alberi cardanici. Differenziale autobloccante automatico sull'assale anteriore (opzionale su posteriore)



IMPIANTO FRENANTE

Freno di servizio: idraulici multidisco a bagno d'olio sull'assale anteriore e posteriore.

Freno di stazionamento: idraulico negativo sull'assale anteriore ad azionamento elettrico.



PNEUMATICI

Standard	17.5 x 25
----------	------------------



IMPIANTO DI STERZO

Sterzata servo-assistita a mezzo idroguida LOAD SENSING.

Angolo di sterzata	80°
Raggio di sterzata interno pneumatici	mm 2.733
Raggio di sterzata esterno pneumatici	mm 4.908
Raggio di sterzata esterno benna*	mm 5.406

* in posizione di trasferimento



IMPIANTO IDRAULICO

Composto da due pompe ad ingranaggi, la prima per il circuito pala e sterzo con valvola LOAD SENSING, la seconda per il circuito della ventola, avente una doppia velocità di rotazione. Distributore modulare a 2 sezioni con valvola generale. Martinetti a doppio effetto. Radiatore di raffreddamento olio idraulico. Filtro a portata totale sul circuito di ritorno. Servocomando a leva singola per comando sollevamento a 4 posizioni e comando benna a 3 posizioni.

Portata max	lt/1'	155
Pressione taratura caricatore	bar	230
Pressione taratura sterzo	bar	175
Martinetti sollevamento	mm	100x815
Martinetti benna	mm	120x380
Tempo di sollevamento (con carico)	sec.	4.6
Tempo di abbassamento (a vuoto)	sec.	3.5
Tempo di scarico	sec.	1.8
Tempo di ciclo totale	sec.	9.9



RIFORNIMENTI

Motore	lt	8
Diff. anteriore	lt	17,6
Diff. posteriore	lt	11,9
Riduttore	lt	1,8
Circuito idraulico	lt	128
Circuito freni	lt	1,1
Combustibile	lt	155
Radiatore acqua	lt	20
AdBlue	lt	20



CARATTERISTICHE TECNICHE

Capacità benna standard	m³	1,8
Larghezza benna	mm	2.350
Carico statico di ribaltamento in linea	kg	6.200
Carico statico di ribaltamento sterzato 40°	kg	5.500
Capacità idraulica di sollevamento alla max. altezza	kg	6.900
Altezza di scarico al perno	mm	3.700
Altezza di scarico a 40°	mm	2.900
Distanza di scarico a 40°	mm	815
Forza di strappo	kg	8.600



DIMENSIONI E PESI

Lunghezza max. in trasferimento	mm	6.100
Larghezza max. in trasferimento	mm	2.350
Larghezza esterna pneumatici	mm	2.195
Carreggiata	mm	1.750
Passo	mm	2.635
Luce libera	mm	380
Altezza max	mm	2.980
Peso operativo standard	kg	9.000
Peso massimo consentito	kg	10.110

dB LIVELLO DI RUMOROSITÀ

Livello rumorosità in cabina ISO 6396 - LpA	dB(A)	69
Livello rumorosità esterno ISO 6395 - LwA	dB(A)	99

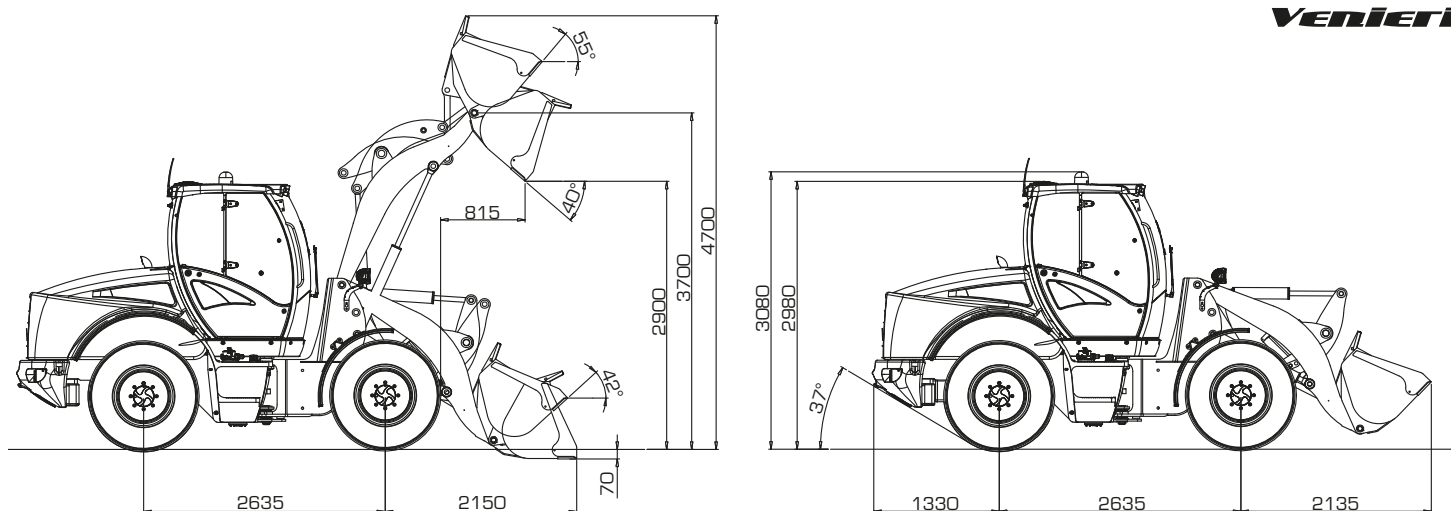

i DATI PRESTAZIONALI

STANDARD

MULTIUSO

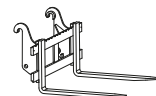
MAGGIORATA

FORCHE

Capacità benna (SAE) colmo	m ³	1,8	1,3	2,2	/
Larghezza benna	mm	2.350	2.350	2.500	/
Peso benna	kg	650	750	750	/
Altezza max operativa	mm	4.700	4.646	4.796	/
Lunghezza forche (standard)					1000
Lunghezza forche (optional)					1300
Altezza scarico al perno	mm	3.700	3.700	3700	/
Angolo di scarico	°	40°	40°	40°	/
Altezza di scarico	mm	2.900	2.950	2.833	/
Distanza di scarico	mm	815	800	924	/
Carico statico di ribaltamento in linea	kg	6.200	6.300	6.000	/
Carico statico di ribaltamento - macch. sterzata	kg	5.500	5.600	5.300	/
Carico di ribaltamento forche - macch. sterzata	kg				4.600
Carico operativo EN 474-3 (80%) [*]	kg				3.680
Carico operativo EN 474-3 (60%) [*]	kg				2.760
Forza di strappo	kg	8.600	9.600	7.800	/
Lunghezza massima in trasferimento	mm	6.100	6.045	6.175	/
Raggio di sterzata esterno benna	mm	5.406	5.381	5.531	/
Peso operativo standard	kg	9.000	9100	9.100	/

[*] Centro di carico a 500 mm

+ PNEUMATICI OPZIONALI PIÙ COMUNI | ALTRI SU RICHIESTA

**500/70 R24
MICHELIN XCML**

Pneumatico agricolo lunga durata con elevata trazione e alta capacità di carico.

Larghezza macchina:
2.351 mm

**15,5 R25
MICHELIN XTLA**

Pneumatico L2 multi-uso ad elevata trazione.

Larghezza macchina:
2.209 mm

**15,5 x 25 CAMSO
LOADMASTER L3**

Ottimizzato per multi-superficie; elevata resistenza all'urto laterale e migliorata stabilità.

Larghezza macchina:
2.127 mm

**17,5 R25 AEOLUS
A2233 L5**

Pneumatico L5 con miscela resistente al taglio ed all'impatto. Ridottissimo rischio di foratura. Battistrada disegnato per eccezionale trazione e stabilità.

Larghezza macchina:
2.205 mm

**17,5 R25 MICHELIN
XMINE D2 L5**

Pneumatico ideale per carichi gravosi, alta robustezza ed eccellente compromesso trazione/adesione.

Larghezza macchina:
2.240 mm

**17,5 R25
NOKIAN GRS**

Pneumatico 4 stagioni, ideale per le condizioni invernali. Apprezzabile il comfort di guida.

Larghezza macchina:
2.198 mm

10.63D

CINEMATISMO PARALLELO



MOTORE DIESEL

4 cilindri in linea, sovralimentato, raffreddamento aria sovralimentazione, iniezione common-rail a controllo elettronico, ricircolazione gas di scarico, raffreddamento ad acqua, filtrazione a secco, catalizzatore ossidante (DOC) filtro antiparticolato (DPF), riduzione selettiva catalitica (SCR). Emissionato secondo la direttiva CE 97/68 - Stage V/Tier 4f.

Tipo	Deutz TCD 3.6 L4
Potenza max.	105 kW - 143 CV
Taratura (giri/min)	2.300
Potenza ISO/TR 14396	100 kW - 136 CV
Potenza EEC 80/1269	100 kW - 136 CV
Coppia massima	Nm 500
Alesaggio	mm 98
Corsa	mm 120
Cilindrata	cm³ 3.620



SISTEMA ELETTRICO

Batteria	12 Volt
Capacità	110 Ah - 850 A
Alternatore	95 A
Allarme retromarcia	Standard
Cablaggi conformi alle normative	IP 67 - DIN 40050



TRASMISSIONE

Idrostatica a regolazione elettronica di potenza e circuito chiuso con pompa e motore a cilindrata variabile.

4 modalità di guida: Automotive, Work, Eco e Avanzamento Intelligente*. Cambio meccanico a 2 marce con variazione rapporto meccanico in velocità (Shift On Fly).

2 Velocità di lavoro	Avanti	Indietro
1ª marcia km/h	0 ÷ 6	0 ÷ 6
2ª marcia km/h	0 ÷ 16	0 ÷ 16

2 Velocità di trasferimento	Avanti	Indietro
1ª marcia km/h	0 ÷ 14	0 ÷ 14
2ª marcia km/h	0 ÷ 40**	0 ÷ 40**

* Opzionale, su richiesta. ** Velocità massima autolimitata



ASSALI

Assali Heavy Duty di stessa dimensione con riduttori finali epicicloidali su ciascuna ruota. Assale anteriore rigido. Assale posteriore oscillante con escursione 25°.

Ripartizione del movimento ai due assali anteriore e posteriore a mezzo di alberi cardanici. Differenziale autobloccante automatico sull'assale anteriore (opzionale su posteriore)



IMPIANTO FRENANTE

Freno di servizio: idraulici multidisco a bagno d'olio sull'assale anteriore e posteriore.

Freno di stazionamento: idraulico negativo sull'assale anteriore ad azionamento elettrico.



PNEUMATICI

Standard	17.5 x 25
----------	------------------



IMPIANTO DI STERZO

Sterzata servo-assistita a mezzo idroguida LOAD SENSING.

Angolo di sterzata	80°
Raggio di sterzata interno pneumatici	mm 2.733
Raggio di sterzata esterno pneumatici	mm 4.908
Raggio di sterzata esterno benna*	mm 5.600

* in posizione di trasferimento



IMPIANTO IDRAULICO

Composto da due pompe ad ingranaggi, la prima per il circuito pala e sterzo con valvola LOAD SENSING, la seconda per il circuito della ventola, avente una doppia velocità di rotazione. Distributore modulare a 2 sezioni con valvola generale. Martinetti a doppio effetto. Radiatore di raffreddamento olio idraulico. Filtro a portata totale sul circuito di ritorno. Servocomando a leva singola per comando sollevamento a 4 posizioni e comando benna a 3 posizioni.

Portata max	lt/1'	155
Pressione taratura caricatore	bar	230
Pressione taratura sterzo	bar	175
Martinetti sollevamento	mm	105x770
Martinetti benna	mm	80x680
Tempo di sollevamento (con carico)	sec.	4.6
Tempo di abbassamento (a vuoto)	sec.	3.5
Tempo di scarico	sec.	1.8
Tempo di ciclo totale	sec.	9.9



RIFORNIMENTI

Motore	lt	8
Diff. anteriore	lt	17,6
Diff. posteriore	lt	11,9
Riduttore	lt	1,8
Circuito idraulico	lt	128
Circuito freni	lt	1,1
Combustibile	lt	155
Radiatore acqua	lt	20
AdBlue	lt	20



CARATTERISTICHE TECNICHE

Capacità benna standard	m³	1,8
Larghezza benna	mm	2.350
Carico statico di ribaltamento in linea	kg	5.800
Carico statico di ribaltamento sterzato 40°	kg	5.200
Capacità idraulica di sollevamento alla max. altezza	kg	9.900
Altezza di scarico al perno	mm	3.800
Altezza di scarico a 40°	mm	2.850
Distanza di scarico a 40°	mm	1.100
Forza di strappo	kg	8.000



DIMENSIONI E PESI

Lunghezza max. in trasferimento	mm	6.230
Larghezza max. in trasferimento	mm	2.350
Larghezza esterna pneumatici	mm	2.195
Carreggiata	mm	1.750
Passo	mm	2.635
Luce libera	mm	380
Altezza max	mm	2.980
Peso operativo standard	kg	9.500
Peso massimo consentito	kg	10.110

dB LIVELLO DI RUMOROSITÀ

Livello rumorosità in cabina ISO 6396 - LpA	dB(A)	69
Livello rumorosità esterno ISO 6395 - LwA	dB(A)	99

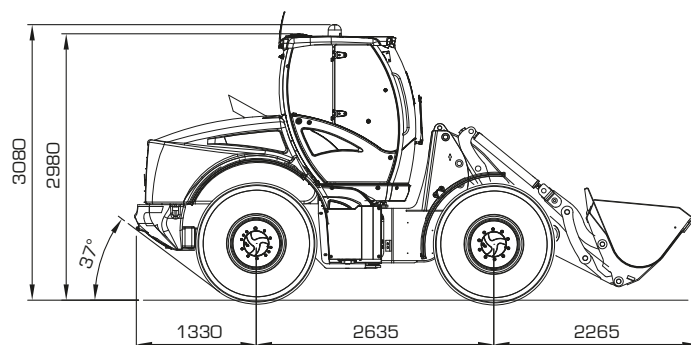
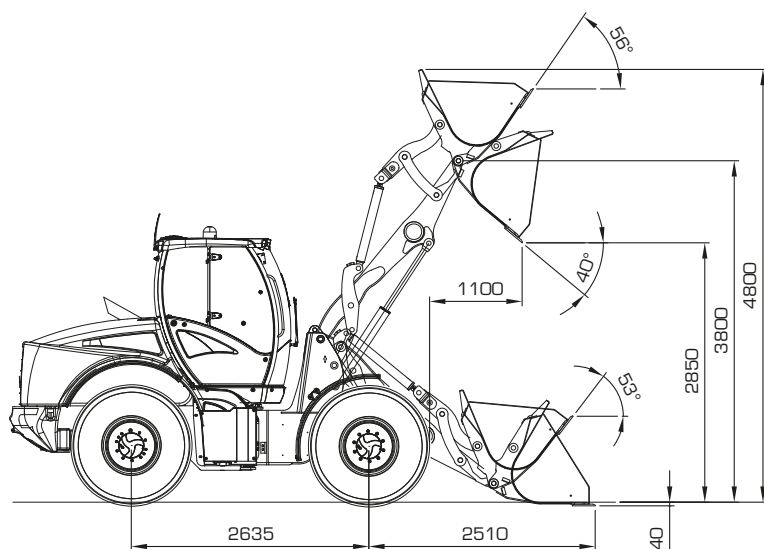
STANDARD

MULTIUSO

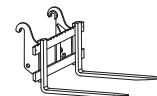
MAGGIORATA

FORCHE

i DATI PRESTAZIONALI

		STANDARD	MULTIUSO	MAGGIORATA	FORCHE
Capacità benna (SAE) colmo	m ³	1,8	1,3	2,2	/
Larghezza benna	mm	2.350	2.350	2.500	/
Peso benna	kg	650	750	750	/
Altezza max operativa	mm	4.800	4.854	4.925	/
Lunghezza forche (standard)					1000
Lunghezza forche (optional)					1300
Altezza scarico al perno	mm	3.800	3.800	3.800	/
Angolo di scarico	°	40°	40°	40°	/
Altezza di scarico	mm	2.850	2.900	2.857	/
Distanza di scarico	mm	1.100	1.085	1.093	/
Carico statico di ribaltamento in linea	kg	5.800	5.900	5.600	/
Carico statico di ribaltamento - macch. sterzata	kg	5.200	5.300	4.900	/
Carico di ribaltamento forche - macch. sterzata	kg				4.200
Carico operativo EN 474-3 (80%) [*]	kg				3.400
Carico operativo EN 474-3 (60%) [*]	kg				2.500
Forza di strappo	kg	8.000	9.000	8.076	/
Lunghezza massima in trasferimento	mm	6.230	6.175	6.305	/
Raggio di sterzata esterno benna	mm	5.600	5.575	5.726	/
Peso operativo standard	kg	6.500	9.600	9.600	/

[*] Centro di carico a 500 mm

+ PNEUMATICI OPZIONALI PIÙ COMUNI | ALTRI SU RICHIESTA

**17,5 x 25
MITAS EM60**

Battistrada disegnato per impieghi gravosi su cantieri e combinati. Ottime proprietà di auto-pulitura.

Larghezza macchina:
2.195 mm

**500/70 R24
MICHELIN XCML**

Pneumatico agricolo lunga durata con elevata trazione e alta capacità di carico.

Larghezza macchina:
2.351 mm

**15,5 R25
MICHELIN XTla**

Pneumatico L2 multi-uso ad elevata trazione.

Larghezza macchina:
2.209 mm

**15,5 x 25 CAMSO
LOADMASTER L3**

Pneumatico ottimizzato per multi-superficie; elevata resistenza all'urto laterale e migliorata stabilità.

Larghezza macchina:
2.127 mm

**17,5 R25 AEOLUS
A2233 L5**

Pneumatico L5, miscela resistente al taglio ed all'impatto. Minimo rischio di foratura. Battistrada disegnato per eccezionale trazione e stabilità.

Larghezza macchina:
2.205 mm

**17,5 R25 MICHELIN
Xmine D2 L5**

Pneumatico ideale per carichi gravosi, alta robustezza ed eccellente compromesso trazione/adesione.

Larghezza macchina:
2.240 mm

**17,5 R25
NOKIAN GRS**

Pneumatico 4 stagioni, ideale per le condizioni invernali. Apprezzabile il comfort di guida.

Larghezza macchina:
2.198 mm



prosemya/official



www.vf-venieri.com

vf_venieri

vfvenieri

vfvenieri

 YouTube
VF Venieri

vf-venieri-spa



VENIERI SPA
MACCHINE MOVIMENTO TERRA

Via Piratello, 106 - 48022 Lugo (RA) - ITALIA
Tel. +39 0545 904411 Fax +39 0545 30389
e-mail: info@vf-venieri.com | www.vf-venieri.com

SERVIZIO RICAMBI

Tel. +39 0545 904429 Fax +39 0545 24555
e-mail: ricambi@vf-venieri.com

Le illustrazioni di questo depliant non mostrano necessariamente il prodotto in versione standard. I dati indicati nel presente depliant hanno solamente valore indicativo. VF Venieri S.p.a. si riserva il diritto di modificarli in qualsiasi momento e senza alcun preavviso, nella costante ricerca di migliorare i propri prodotti.