

# FICHA DE DATOS



PANTALLAZO

# merced 104



1. 3.015x1.240 mm 8x4 pulgadas

2. 3.015x1.240 mm 8x4 pulgadas



Escenario EN 35 kilovatios  
Diésel de 45 CV

Nivel 4F 35 kilovatios  
45 CV Diésel 36 kW

Escenario 3A  
Diésel de 47 CV



Hasta 200 t/h  
220 t/h estadounidenses



8.000  
kilogramos 17.636 libras

[komplet.it](http://komplet.it)

## LABORAL

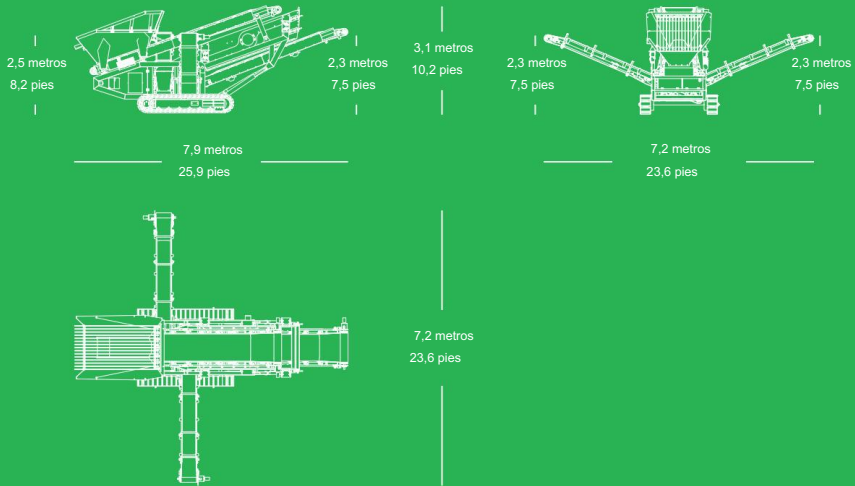

## CARACTERÍSTICAS Y BENEFICIOS

- Alta capacidad de hasta 200 tph / 220 tph EE.UU. (dependiendo del tamaño de alimentación, malla y tipo de material)
- Configuración rápida
- Transportadores plegables hidráulicamente
- Cabe en el contenedor de 40 pies
- Diseño inteligente con peso mínimo de 8 toneladas
- Alimentador de velocidad variable
- Rejilla removible para cribado antes de la trituradora.
- Diseñado para una amplia gama de materiales y agregados

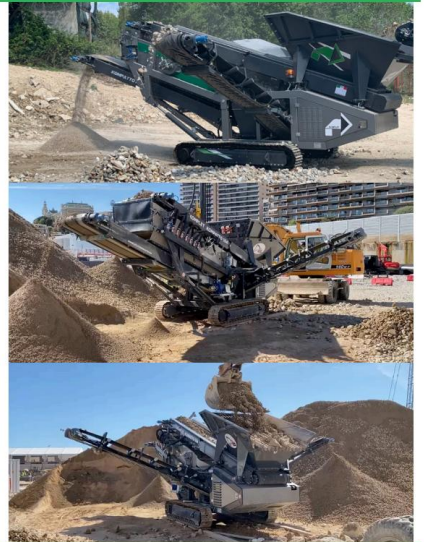

Spa completo

Via Antonelli, 49 60012 Trecastelli (AN) Italia

[info@komplet.it](mailto:info@komplet.it)

+39 071 6609823

IVA 02035890421

