



HERRAMIENTAS DE DEMOLICIÓN

GAMA DE PRODUCTOS

El taladro para roca Furukawa representa productos de primera calidad en los que puede confiar. Este programa de entrega le ofrece una visión general de nuestra gama de productos de herramientas de demolición.



La empresa	Página 04 - 07
FRD - Perforadora de roca Furukawa	06
Hitos de la empresa	07
Herramientas de demolición de refuerzo	Página 08 - 21
Información general sobre la gama de refuerzo.	10
La serie VXB	Página 11/14 - 15
Información general sobre las pinzas demoledoras Booster	11
Características y propiedades	11
Datos técnicos	14 - 15
La Serie VSB	Página 12/14 - 15
Información general sobre las pulverizadoras de hormigón Booster	12
Características y propiedades	12
Datos técnicos	14 - 15
La serie VMB	Página 13/14 - 15
Información general sobre las tijeras combinadas Booster	13
Características y propiedades	13
Datos técnicos	14 - 15
La serie VMXB	Página 16 - 21
Información general sobre los multiprocesadores Booster	16 - 17
Características y propiedades	
Datos técnicos de la base.	18 - 19
Datos técnicos de los juegos de mordazas P & S	18 - 19
Datos técnicos de los juegos de mordazas M, C y SW	20 - 21
herramientas de demolición	Página 22 - 45
La Serie VX	Página 24 - 25
Información general sobre alicates demoledores.	24
Características y propiedades	25
Datos técnicos	24 - 25
La Serie VS	Página 26 - 27
Información general sobre los pulverizadores de hormigón.	26
Características y propiedades	27
Datos técnicos	26 - 27

La serie VM	Página 28 - 29
Información general sobre las tijeras combinadas.	28
Características y propiedades	29
Datos técnicos	28 - 29
La Serie V	Página 30 - 37
Información general sobre los alicates universales.	30
Características y propiedades	31
Datos técnicos de la base.	31
Datos técnicos de los juegos de mordazas P & S	32-33
Datos técnicos de los juegos de mordazas M&C	34 - 35
Datos técnicos de los juegos de mordazas T & W	36 - 37
La Serie VMX	Página 38 - 45
Información general sobre multiprocesadores.	38
Características y propiedades	39
Datos técnicos de la base.	39
Datos técnicos de los juegos de mordazas P & S	40 - 41
Datos técnicos de los juegos de mordazas M&C	42 - 43
Datos técnicos de los juegos de mordazas SW	44 - 45
Reciclaje	Página 46 - 55
La serie de realidad virtual	Página 48 - 49
Información general sobre las cizallas móviles para acero y chatarra	48
Características y propiedades	49
Datos técnicos	48 - 49
La Serie RC	Página 50 - 51
Información general sobre los destructores de rieles.	50
Características y propiedades	51
Datos técnicos	50 - 51
La serie FDG	Página 52 - 53
Información general sobre las cucharas de demolición y clasificación	52
Características y propiedades	53
Datos técnicos	52 - 53
La serie FMP	Página 54 - 55
Información general sobre las pinzas universales	54
Características y propiedades	55
Datos técnicos	54 - 55



OPORTUNO, SEGURO, EN EL SITIO

Nuestro servicio para ti

Las herramientas FRD son dispositivos premium con los que nuestros clientes disfrutan trabajar. La serie fue desarrollada para diferentes personas.

ámbitos de aplicación, dispositivos de soporte y materiales. Una amplia red de distribuidores seleccionados está disponible para brindarle el mejor soporte posible.

Le brindan soporte confiable en todos los aspectos de nuestras líneas de productos y garantizan que encuentre máquinas que se adapten a sus necesidades.

De acuerdo con nuestros estándares de calidad, también le ofrecemos en cualquier momento nuestra experiencia técnica para preguntas específicas.

Trabajando en estrecha colaboración, creamos todas las condiciones para que usted siempre pueda trabajar profesionalmente.

Aproveche nuestros amplios conocimientos y nuestro programa de máquinas inteligentes con una calidad superior.

No dude en contactarnos si tiene alguna pregunta.

ESO ES LO QUE REPRESENTAMOS



ALTA CALIDAD
CALIDAD



CONFIABLE
PRODUCTOS



ARRIBA
SERVICIO AL CLIENTE

EL DESEO DE PERFECCIÓN

FRD - TALADRO DE ROCA FURUKAWA

Casi ningún otro país del mundo apuesta tanto por el trabajo de precisión y la tecnología innovadora como Japón.

El arte manufacturero japonés con su exigencia de perfección está profundamente arraigado en la tradición del país.

y se ha utilizado durante siglos - mantiene. Todos los productos Furukawa Rock Drill (FRD) llevan este Phi - proyecto de ley de pérdida. La empresa debe su nombre a

Acerca de Ichibei Furukawa, quien inició las operaciones mineras de cobre en 1875. Él mismo reparó y mantuvo las perforadoras de roca importadas que utilizó en la mina de cobre de Ashio.

Para poder utilizar máquinas para la extracción de rocas que cumplan con sus requisitos: Con estas palabras bastaba, construyó sus primeros aparatos en 1914. Al mismo tiempo, deben adaptarse perfectamente al físico de los maquinistas japoneses. Con estos collares -

Unos años más tarde, fundó el éxito de su empresa con herramientas potentes y extremadamente robustas: tómallo.

Hoy en día, el Grupo Furukawa está compuesto por un total de 8 grupos de empresas: pluma, en la que el profundo conocimiento de mí - El procesamiento de metales, así como el diseño y construcción de máquinas de primera calidad desempeñan un papel importante. El Hidrau Los martillos FRD, las plataformas de perforación de superficie, las plataformas de perforación de cabezal y las herramientas hidráulicas de demolición se utilizan ahora en todo el mundo. Las máquinas premium se rompen, se desmoronan.

Triture, agarre y triture una amplia variedad de materiales y le brindará asistencia confiable en diversas aplicaciones: en -

frastrukturbau, Abbruch, bei Recyc - maruca, en canteras, minería a cielo abierto, minería subterránea y en canteras de piedra natural - chen. El FRD está a su disposición con sucursales en Europa, las asociaciones - Los países occidentales, América Latina, Corea y China brindan un apoyo confiable.

El deseo de perfección - El espíritu continúa impulsándonos. De - El Laboratorio de Innovaciones del Grupo

Furukawa investiga continuamente innovaciones técnicas para máquinas cada vez más potentes, duraderas y de fácil mantenimiento en las que pueda confiar.

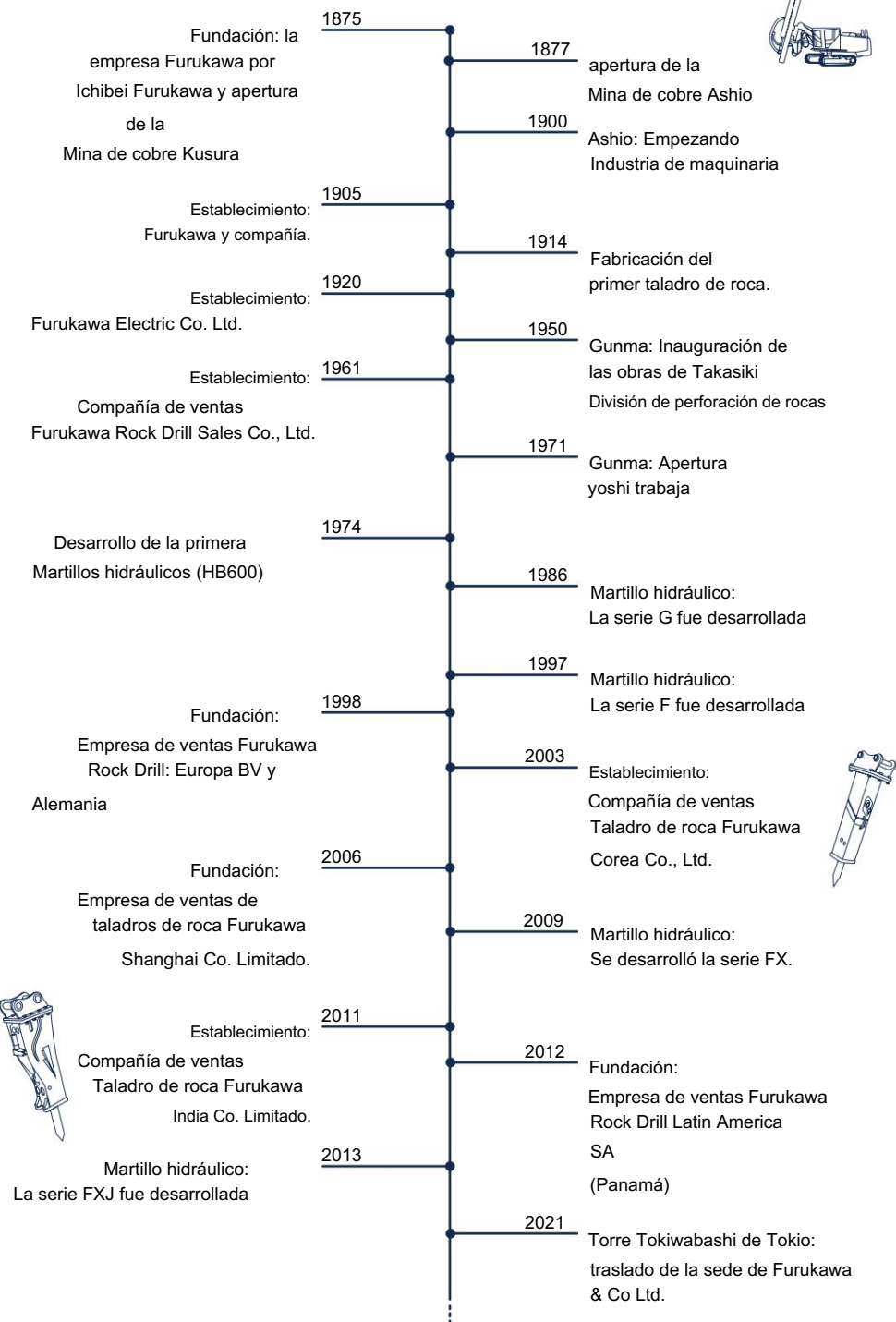

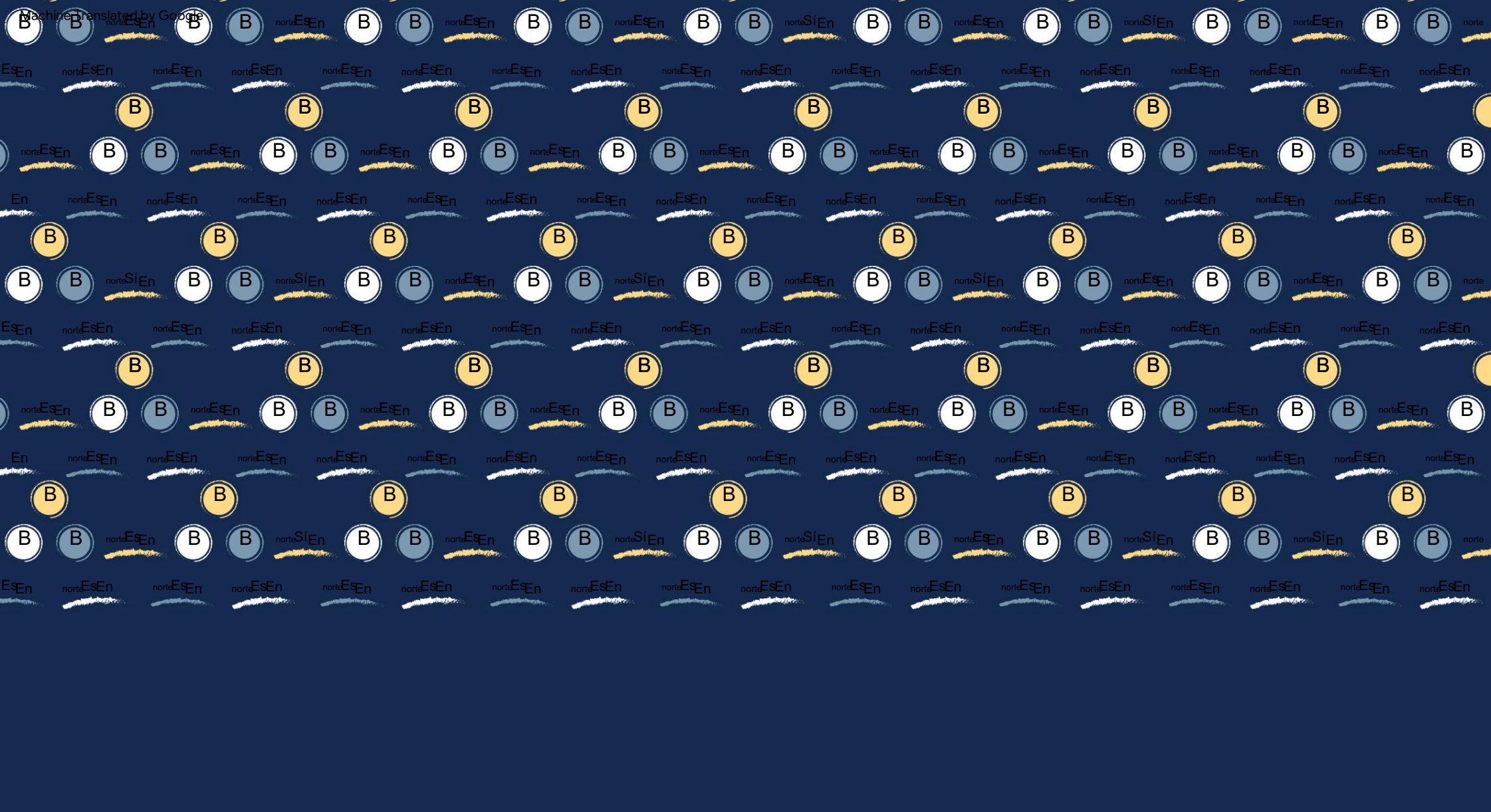

REFUERZO

HERRAMIENTAS DE DEMOLICIÓN

MORIR BOOSTERLINE

Herramientas de demolición de refuerzo

El booster es un sistema que permite aumentar el rendimiento de un cilindro hidráulico aumentando la presión interna en comparación con la presión de entrada.

En el ciclo de trabajo, durante el cierre de la mordaza, el dispositivo comienza a funcionar automáticamente cuando la fuerza solicitada aumenta en

aumenta la presión suministrada al dispositivo portador de acuerdo con la relación de refuerzo.

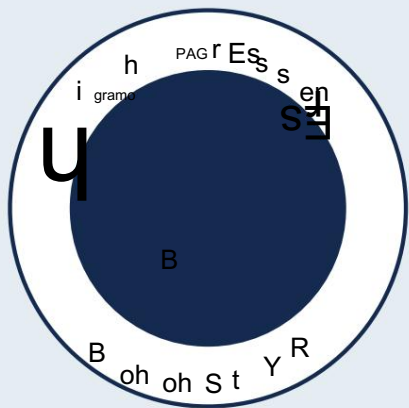

Características y propiedades

- Mayor poder de corte y trituración
- Reducción del consumo de combustible
- Ciclo de trabajo más rápido
- Menor impacto ambiental
- Uso óptimo del transportista
- Mayor productividad
- Rentable y conveniente

Información: Los datos técnicos del Boosterline están sujetos a cambios sin previo aviso por parte del fabricante.

SERIE VXB | LÍNEA DE IMPULSO

El refuerzo

alicates de demolición

La serie VXB ha sido desarrollada especialmente para trabajos de demolición primaria y es la herramienta más adecuada para miniexcavadoras de demolición, estándar y de frente largo con un largo alcance y una altura de trabajo de más de 20 m.

Equipado con un cilindro, dos puntos de pivote y amplia apertura con fuerza de cierre constante para realizar demoliciones especializadas de estructuras a gran altura.



Datos técnicos en la página 14/15

Características especiales de la serie VXB

7 tamaños

360° Rotación

B Refuerzo

Características y propiedades

- Rotación de 360° en un formato compacto Diseñado para una colocación óptima y un manejo preciso
- Intercambiable y reversible messer
- Centro de gravedad más cercano al usuario dispositivo
- Sistema hidráulico de fácil acceso gracias a las tapas de servicio atornilladas
- Cilindro totalmente protegido
- Dientes intercambiables con alta rendimiento de corte

LA SERIE VSB | LÍNEA DE REFUERZO

el refuerzo

pulverizador de concreto

El pulverizador serie VSB con BOOSTER para transportadores de 16 a 35 toneladas es una excelente opción para los recicladores que necesitan pretriturar el hormigón resultante de la demolición de edificios y prepararlo para la trituración fina.

Diseñado para demolición secundaria. Los trozos de hormigón resultantes de la demolición pueden triturarse finamente en la obra. El hormigón se separa eficientemente de la armadura y se reduce para ahorrar volumen, costes de vertedero y transporte.

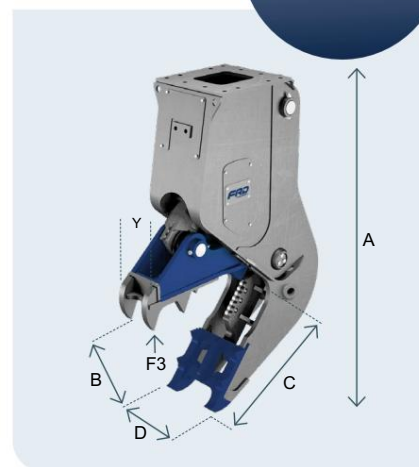

Características especiales de la serie VXB

3
tamaños

16 - 35
Clase de transportista

B
Refuerzo

Características y propiedades

- El sistema de sujeción del molde para hornear
Las placas dentadas facilitan aún más el cambio in situ
- Intercambiable y reversible
Armierungsmesser
- Gran ancho de apertura y apertura de la mandíbula
- Innovador y específico
molde para hornear
- Ciclos de trabajo más cortos gracias a la válvula de avance rápido incorporada
- Sistema hidráulico de fácil acceso gracias a las tapas de servicio atornilladas

LA SERIE VMB | LÍNEA DE IMPULSO

El refuerzo

Tijeras combinadas

Los pulverizadores giratorios con BOOSTER de la serie VMB son ideales para la demolición primaria y la trituración secundaria de estructuras de hormigón armado y no reforzado gracias a su diseño recto. Para transportistas de 17 a 33 toneladas.

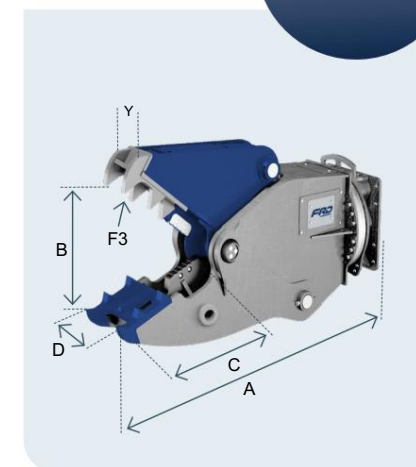

Características especiales de la serie VMB

3
tamaños

360°
Rotación

B
Refuerzo

Características y propiedades

- Rotación de 360° en un formato compacto
Diseñado para una colocación óptima y un manejo preciso
- Rodamiento de corona ancha
- Intercambiable y reversible
Armierungsmesser
- La gran apertura de la mandíbula y el área de trituración garantizan un rendimiento insuperable. productividad
- El sistema de sujeción del molde para hornear
Las placas dentadas facilitan aún más el cambio in situ
- Sistema hidráulico de fácil acceso gracias a las tapas de servicio atornilladas

LA SERIE VXB, VSB Y VMB

Datos técnicos

Datos técnicos VXB

MODELO	TRANSPORTADOR CLASE DE DISPOSITIVO	PRODUCTO PESO	LARGO (A)	ANCHO (B)	APERTURA ANCHO (C)	MENSERO LARGO	CORTAR KRAFT (F3)	ALREDEDOR MATERIAL	GIRATORIO	NECESIDADES DE ACEITE (DOBLAR)	PRESIÓN DE TRABAJO (DOBLAR)	NECESIDADES DE ACEITE ABIERTO/ CERCA	PRESIÓN DE TRABAJO ABIERTO/ CERCA
	t	KG	MM	MM	MM	MM	t	MM GRAD(°)		L/MIN	AMP	L/MIN	AMP
VXS-2ER	1,3 - 4	185	892	665	276	85	20	15	360	2/5	18/22	20/25	22
VXB-6ER	2 - 6	300	1127	745	350	85	30	15	360	5/10	12	50	20
VXB-7ER	4 - 8	440	1290	910	485	85	35	15	360	5/10	12	70	20
VXB-10ER	7 - 13	740	1510	1075	550	150	50	20	360	5/10	12	70	20
VXB-20ER 13 - 20		1410	2044	1445	754	150	70	20	360	8/12	12	100/140	25
VXB-26ER 17 - 25		1730	2346	1546	830	200	80	25	360	12/20	12	120/160	25
VXB-30ER 22 - 31		2230	2520	1655	980	200	95	30	360	12/20	12	150/200	25

Datos técnicos VSB

MODELO	TRANSPORTADOR CLASE DE DISPOSITIVO	PRODUCTO PESO	LARGO (A)	APERTURA ANCHO (B)	BRAZO ANCHO FESTIVAL (D)	BRAZO ANCHO MÓVIL (E)	LONGITUD DEL CUCHILLO	CORTAR KRAFT (F3)	ALREDEDOR MATERIAL	NECESIDADES DE ACEITE ABIERTO/ CERCA	PRESIÓN DE TRABAJO ABIERTO/ CERCA
	t	KG	MM	MM	MM	MM	MM	t	MM	L/MIN	AMP
VSB-16E	16 - 25	2000	2290	830	454	290	300	100	40	120/160	250
VSB-23E	22 - 30	2500	2410	905	490	314	300	115	40	150/200	250
VSB-26E 26 - 35		3050	2705	1025	490	314	300	125	40	200/250	250

Datos técnicos VMB

MODELO	TRANSPORTADOR CLASE DE DISPOSITIVO	PRODUCTO PESO	LARGO (A)	APERTURA ANCHO (B)	BRAZO ANCHO FESTIVAL (D)	BRAZO ANCHO MÓVIL (E)	LONGITUD DEL CUCHILLO	CORTAR KRAFT (F3)	ALREDEDOR MATERIAL	GIRATORIO	NECESIDADES DE ACEITE (DOBLAR)	PRESIÓN DE TRABAJO (DOBLAR)	NECESIDADES DE ACEITE ABIERTO/ CERCA	PRESIÓN DE TRABAJO ABIERTO/ CERCA
	t	KG	MM	MM	MM	MM	MM	t	MM	GRAD(°)	L/MIN	AMP	L/MIN	AMP
VMB-15ER 17 - 23		1855	2210	695	404	260	200	90	30	360	12/20	12	100/150	250
VMB-22ER 21 - 28		2235	2367	820	454	290	200	100	35	360	12/20	12	150/200	250
VMB-27ER 26 - 33		2780	2730	930	454	290	200	120	40	360	12/20	12	150/200	250

LA SERIE VMXB

el refuerzo

multiprocesador

Nuestro multiprocesador con varios juegos de mandíbulas para elegir se puede utilizar de forma flexible para la demolición primaria y la trituración secundaria de estructuras de hormigón y para cortar estructuras de acero en sitios de demolición.

convertirse en. El innovador bloqueo de mandíbulas semiautomático permite cambiar las mandíbulas sin esfuerzo en 5 minutos.

Disponibles con mandíbulas de demolición, pulverizadora, combinadas, suizas y para chatarra.

El VMXB con BOOSTER consta de un cuerpo universal al que se fijan varios juegos de mordazas.

Características especiales de la serie VMXB

3
tamaños

360°
Rotación

B
Refuerzo

Características y propiedades

- 5 juegos diferentes de mandíbulas
- Amplio almacenamiento
- Rotación de 360° en un formato compacto
Diseñado para una colocación óptima y un manejo preciso
- Diente intercambiable y/o
Sistema de placa dentada
- Intercambiable y reversible
cuchilla de corte
- Ciclos de trabajo más cortos gracias a la válvula de avance rápido incorporada
- El sistema hidráulico es muy
cubierta de servicio atornillada de fácil acceso

Datos técnicos
en las páginas 18-21



Legenda de las etiquetas explicadas en la mordaza combinada Booster (M)

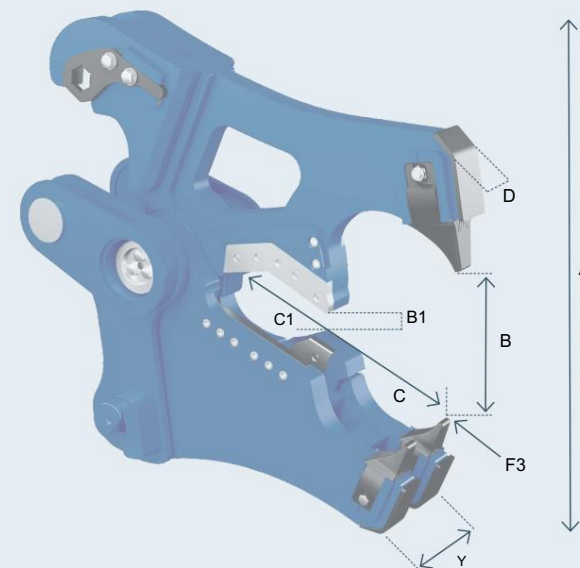

LA SERIE VMXB

Datos técnicos de los juegos de base y mordazas P & S

Base

MODELO	TRANSPORTADOR CLASE DE DISPOSITIVO	PESO CUERPO	GIRATORIO	NECESIDADES DE ACEITE (DOBLAR)	PRESIÓN DE TRABAJO (DOBLAR)	NECESIDADES DE ACEITE ABIERTO/ CERCA	PRESIÓN DE TRABAJO ABIERTO/ CERCA
	t	KG	GRAD(°)	L/MIN	AMP	L/MIN	AMP
VMX-16ER 18 - 23		1215	360	12/20	12	100/130	25
VMX-20ER 22 - 28		1450	360	12/20	12	130/170	25
VMX-28ER 27 - 36		1710	360	40/50	12	170/200	25



Primaria - Colina

MODELO	PRODUCTO PESO TOTAL	PRODUCTO PESO DE LA MANDÍBULA	LARGO (A)	APERTURA ANCHO (B)	PROFUNDIDAD DEL BRAZO (C)	BRAZO ANCHO MÓVIL (D)	BRAZO ANCHO FIJO (E)	LONGITUD DEL CUCHILLO	CORTAR KRAFT (F3)	ALREDEDOR MATERIAL
	KG	KG	MM	MM	MM	MM	MM	MM	MM	MM
VMXB-16P 1814		599	2164	727	700	70	240	150	80	35
VMXB-20P 2292		842	2234	780	760	70	240	200	100	35
VMXB-28P 2805		1095	2516	865	810	80	270	200	120	40



Secundaria - mejilla

MODELO	PRODUCTO PESO TOTAL	PRODUCTO PESO DE LA MANDÍBULA	LARGO (A)	APERTURA ANCHO (B)	PROFUNDIDAD DEL BRAZO (C)	BRAZO ANCHO MÓVIL (D)	BRAZO ANCHO FIJO (E)	LONGITUD DEL CUCHILLO	CORTAR KRAFT (F3)	ALREDEDOR MATERIAL
	KG	KG	MM	MM	MM	MM	MM	MM	MM	MM
VMXB-16S	1860	645	2165	720	730	260	404	150	80	30
VMXB-20S 2337		887	2250	780	780	260	404	200	100	35
VMXB-28S 2900		1190	2540	890	880	290	454	200	120	40

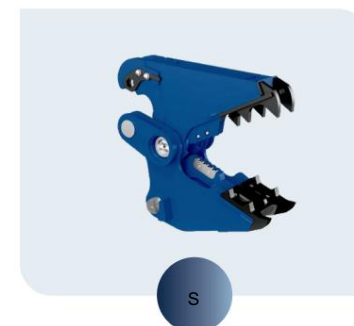

LA SERIE VMXB

Datos técnicos de los juegos de mordazas M, C y SW

Combi - mejilla

MODELO	PRODUCTO PESO TOTAL	PRODUCTO PESO DE LA MANDIBULA	LARGO (A)	APERTURA ANCHO (B/B1)	PROFUNDIDAD DEL BRAZO (C/C1)	BRAZO ANCHO MÓVIL (D)	BRAZO ANCHO FIJO (E)	LONGITUD DEL CUCHILLO	CORTAR KRAFT (F3)	ALREDEDOR MATERIAL	LLAMAR PERFIL	BIEN PERFIL
	KG	KG	MM	MM	MM	MM	MM	MM	MM	MM	MM	MM
VMXB-16M 1880		665	2164	727/343	700/340	70	260	340	80	45	160	140
VMXB-20M 2339		889	2230	780/358	760/340	70	260	340	100	50	240	160
VMXB-28M 2927		1217	2620	861/440	810/430	90	340	430	120	60	270	200



Mandíbula de acero

MODELO	PRODUCTO PESO TOTAL	PRODUCTO PESO DE LA MANDIBULA	LARGO (A)	APERTURA ANCHO (B)	PROFUNDIDAD DEL BRAZO (C)	BRAZO ANCHO MÓVIL (D)	BRAZO ANCHO FIJO (E)	CORTAR KRAFT (F3)	ALREDEDOR MATERIAL	DEPARTAMENTO MATERIAL	LLAMAR PERFIL	BIEN PERFIL
	KG	KG	MM	MM	MM	MM	MM	MM	MM	MM	MM	MM
VMXB-16C 1812		597	2020	340	493	105	280	105	45	10	160	140
VMXB-20C 2253		803	2045	340	493	105	300	140	50	12	240	160
VMXB-28C 2795		1085	2330	430	600	120	380	165	60	15	270	200



Bloque - Colina

MODELO	PRODUCTO PESO TOTAL	PRODUCTO PESO DE LA MANDIBULA	LARGO (A)	APERTURA ANCHO (B/B1)	PROFUNDIDAD DEL BRAZO (C/C1)	BRAZO ANCHO MÓVIL (D/D1)	BRAZO ANCHO FIJO (E)	CORTAR KRAFT (F3)	ALREDEDOR MATERIAL
	KG	KG	MM	MM	MM	MM	MM	MM	MM
VMXB-16SW	1911	696	2124	628/414	630/410	70/222	350	85	35
VMXB-20SW	2406	956	2233	755/550	677/470	70/262	390	105	40
VMXB-28SW	3017	1307	2525	843/690	795/593	80/202	440	125	40





HERRAMIENTAS DE DEMOLICIÓN

LA SERIE VX

Los alicates de demolición

Diseñada específicamente para la demolición primaria, la serie VX es la mejor solución específica para excavadoras de demolición estándar y de frente largo de 10 a 140 toneladas.

Equipado con dos cilindros, dos puntos de pivote y un gran ancho de apertura, que se abren al material con altas fuerzas de rotura, es la herramienta adecuada para demoler el hormigón armado más grueso, como puentes, viaductos y cimientos pesados.

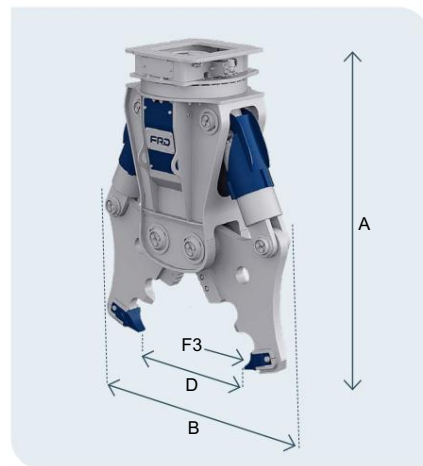

Características y propiedades

- Rotación de 360° en un formato compacto
Diseñado para una colocación óptima y un manejo preciso
- Rodamiento de corona ancha
- Cilindros montados en la parte trasera y totalmente protegidos.
- Alto poder refractivo
- El sistema hidráulico es muy cubierta de servicio atornillada de fácil acceso
- Cuchillas intercambiables y reversibles
- Dientes trituradores intercambiables (de VX-15ER a VX-80ER)
- Ciclos de trabajo más cortos gracias a la válvula de avance rápido incorporada (de VX-15ER a VX-80ER)

Características especiales de la serie VX

8	10 - 140	360°
tamaños	Clase de transportista	Rotación

Datos técnicos

MODELO	TRANSPORTADOR CLASE DE DISPOSITIVO	PRODUCTO PESO	LARGO (A)	ANCHO (B)	APERTURA ANCHO (C)	MENSERO LARGO	CORTAR KRAFT (F3)	ALREDEDOR MATERIAL	GIRATORIO	NECESIDADES DE ACEITE (DOBLAR)	PRESIÓN DE TRABAJO (DOBLAR)	NECESIDADES DE ACEITE ABIERTO/ CERCA	PRESIÓN DE TRABAJO ABIERTO/ CERCA
	t	KG	MM	MM	MM	MM	t	MM GRAD(°)		L/MIN	AMP	L/MIN	AMP
VX-15ER	10 - 16	1060	1740	1400	750	150	50	20	360	5/10	10	90/140	35
VX-20ER	15 - 22	1570	1975	1490	830	150	60	25	360	8/12	12	150/200	35
VX-26ER	20 - 28	2080	2096	1680	1010	200	70	30	360	12/20	12	170/200	35
VX-35ER	27 - 36	2750	2290	1837	1205	200	90	35	360	12/20	12	250/300	35
VX-50ER 34	50	3495	2525	2000	1300	250	105	40	360	50/60	12	300/350	35
VX-80ER 45	70	4850	2750	2100	1550	310	140	45	360	60/70	12	350/500	35
VX-100ER 65	100	7700	2550	2550	1850	310	195	55	360	60/70	desah.	450/700	35
VX-130ER 80	140	11000	2680	2680	2100	310	245	70	360	140/170	desah.	600/1000	35

LA SERIE VS

El pulverizador de hormigón

El pulverizador serie VS para transportadores de 6 a 75 toneladas es una excelente opción para los recicladores que necesitan triturar previamente el hormigón resultante de la demolición de edificios y prepararlo para la trituración fina.

Diseñado para demolición secundaria.

Los trozos de hormigón resultantes de la demolición pueden triturarse finamente en la obra. El hormigón se separa eficientemente de la armadura y se reduce para ahorrar volumen, costes de vertedero y transporte.

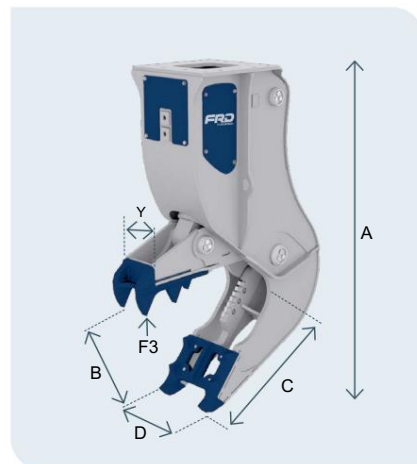

Características y propiedades

- Cilindro montado en la parte trasera y totalmente protegido
- El sistema de sujeción del Las placas dentadas facilitan aún más el cambio in situ
- Intercambiable y reversible Armierungsmesser
- Gran ancho de apertura y apertura de la mandíbula
- Ba innovadoras y específicas. forma de esquina
- Ciclos de trabajo más cortos gracias a la válvula de avance rápido incorporada (de VS-9E)
- El sistema hidráulico es muy cubierta de servicio atornillada de fácil acceso

Características especiales de la serie VS

7	6 - 75	720 - 5550
tamaños	Clase de transportista	Peso del Producto

Datos técnicos

MODELO	TRANSPORTADOR CLASE DE DISPOSITIVO	PRODUCTO PESO	LARGO (A)	APERTURA ANCHO (B)	PROFUNDIDAD DEL BRAZO (C)	BRAZO ANCHO FESTIVAL (D)	BRAZO ANCHO MÓVIL (E)	LONGITUD DEL CUCHILLO	CORTAR KRAFT (F3)	ALREDEDOR MATERIAL	NECESIDADES DE ACEITE ABIERTO/ CERCA	PRESIÓN DE TRABAJO ABIERTO/ CERCA
	t	KG	MM	MM	MM	MM	MM	MM	t	MM	L/MIN	AMP
VS-5E	6 - 12	720	1540	560	600	330	225	150	45	25	80/140	28
VS-9E	11 - 18	1370	1935	710	850	404	260	200	---	30	140/200	35
VS-15E	16 - 23	1880	2290	830	980	454	290	300	80	40	200/250	35
VS-22E	20 - 28	2400	2410	905	1060	490	314	300	90	40	200/300	35
VS-30E	24 - 36	2840	2705	1025	1200	490	314	300	110	40	300/400	35
VS-40E	30 - 50	3450	2810	1200	1260	530	354	300	120	45	350/450	35
VS-50E	41 - 75	5550	3250	1300	1300	700	470	300	150	50	450/600	35

LA SERIE VM

Las tijeras combinadas

Gracias a su diseño recto, los pulverizadores giratorios de la serie VM son ideales para la demolición primaria y la trituración secundaria de estructuras de hormigón armado y no reforzado. Para transportistas de 4 a 110 toneladas.

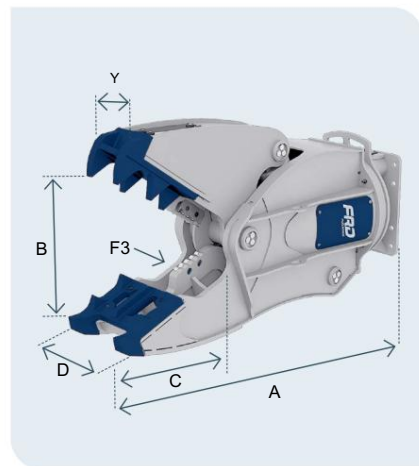

Características y propiedades

- 10 tamaños disponibles
- Rotación de 360° en un diseño compacto para una colocación óptima y un manejo preciso
- Rodamiento de corona ancha
- Cilindro montado en la parte trasera y totalmente protegido
- Estilo intercambiable y reversible cuchillo de formación
- La gran apertura de la mandíbula y el área de trituración garantizan un rendimiento insuperable. productividad
- El sistema de sujeción del Las placas dentadas facilitan aún más el cambio in situ (ab VM-12ER)
- Ciclos de trabajo más cortos gracias a una válvula de avance rápido incorporada (ab VM-16ER)
- El sistema hidráulico es muy cubierta de servicio atornillada de fácil acceso

Datos técnicos

MODELO	TRANSPORTADOR CLASE DE DISPOSITIVO	PRODUCTO PESO	LARGO (A)	APERTURA ANCHO (B)	PROFUNDIDAD DEL BRAZO (C)	BRAZO ANCHO FESTIVAL (D)	BRAZO ANCHO MÓVIL (E)	LONGITUD DEL CUCHILLO	CORTAR KRAFT (F3)	ALREDEDOR MATERIAL	GIRATORIO	NECESIDADES DE ACEITE (DOBLAR)	PRESIÓN DE TRABAJO (DOBLAR)	NECESIDADES DE ACEITE ABIERTO/ CERCA	PRESIÓN DE TRABAJO ABIERTO/ CERCA
	t	KG	MM	MM	MM	MM	MM	MM	t	MM	GRAD(°)	L/MIN	AMP	L/MIN	AMP
VM-7ER	4 - 7	440	1407	460	439	280	170	85	30	20	360	5/10	12	50/90	28
VM-10ER	6 - 13	630	1525	550	510	300	200	85	40	20	360	5/10	12	70/110	35
VM-12ER	12 - 17	970	1825	620	590	350	225	150	48	25	360	5/10	12	90/120	35
WC-16ER	15 - 21	1525	2086	680	720	404	260	200	---	30	360	12/20	12	140/200	35
VM-19ER 18 - 27		1990	2187	786	840	454	290	200	75	35	360	12/20	12	180/230	35
VM-25ER	25 - 36	2525	2575	930	940	434	290	200	95	40	360	12/20	12	250/300	35
VM-32ER 32 - 45		3330	2734	1010	1040	490	314	200	110	40	360	50/60	12	300/350	35
VM-42ER	40 - 55	4400	3080	1165	1140	490	314	200	130	45	360	60/70	12	350/400	35
VM-60ER	50 - 90	5800	3415	1285	1280	540	350	300	140	45	360	60/70	12	400/500	35
WC-80ER	75 - 110	8790	3780	1520	1380	635	540	300	180	50	360	80/90	12	500/700	35

LA SERIE V

Los alicates universales

Las pinzas de demolición FRD Serie V son la herramienta universal para todas las aplicaciones de demolición primaria y trituración secundaria. En función de las necesidades de trabajo se pueden montar distintos sistemas de mordazas en el cuerpo base.

El diseño del cilindro en tándem permite una apertura de mandíbula extremadamente grande para esta clase de peso.



Imagen: V50 con Kombibacke M

Características y propiedades

- Cilindros totalmente protegidos
- Intercambiable y reversible cuchilla de corte
- Intercambiables, atornillados Sistema de placa dentada
- El sistema hidráulico es muy cubierta de servicio ligeramente atornillada accesible
- Diente intercambiable y/o Sistema de placa dentada
- Intercambiable y reversible cuchilla de corte
- Ciclos de trabajo más cortos gracias a la válvula de avance rápido incorporada. (de V-11)

Características especiales de la Serie V

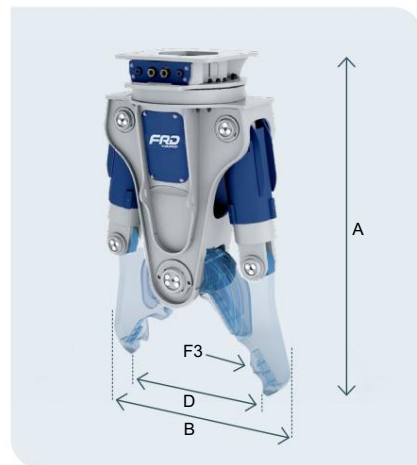
9 tamaños	6 Juegos de mandíbulas	360° Rotación
--------------	---------------------------	------------------

Datos técnicos de la base.

MODELO	TRANSPORTADOR CLASE DE DISPOSITIVO	PESO CUERPO	GIRATORIO	NECESIDADES DE ACEITE (DOBLAR)	LABORAL PRESIÓN	NECESIDADES DE ACEITE ABIERTO/ CERCA	PRESIÓN DE TRABAJO ABIERTO/ CERCA
	t	KG	GRAD(°)	L/MIN	AMP	L/MIN	AMP
V-4	3 - 7	262	360	5/10	12	30/50	18/22
V-6	5 - 11	510	360	5/10	12	70/110	22/35
V-11	10 - 16	795	360	5/10	12	90/140	35
V-17	15 - 22	1105	360	8/12	12	150/200	35
V-22	20 - 28	1480	360	12/20	12	170/210	35
V26	25 - 35	1835	360	12/20	12	250/300	35
V-34	33 - 48	2400	360	50/60	12	300/350	35
V-44	44 - 61	3553	360	60/70	12	350/450	35
V-50	55 - 75	3936	360	60/70	12	400/500	35

LA SERIE V

Datos técnicos de los juegos de mordazas P & S

Primaria - Colina

MODELO	PRODUCTO PESO TOTAL	PRODUCTO PESO DE LA MANDIBULA	LARGO (A)	APERTURA ANCHO (B)	PROFUNDIDAD DEL BRAZO (C)	MENSERO LARGO	CORTAR KRAFT (F3)	ALREDEDOR MATERIAL
	KG	KG	MM	MM	MM	MM	t	MM
V-4P	370	108	1174	374	305	85	20	15
V-6P	645	135	1385	545	385	150	35	20
V-11P	1025	230	1594	670	445	150	50	25
V-17P	1458	353	1927	754	583	150	60	30
V-22P	1998	518	2075	862	623	200	80	35
V26P	2548	713	2260	1130	709	200	90	40
V-34P	3316	916	2521	1248	824	300	110	45
V-44P	4724	1171	2723	1310	851	300	120	50
V-50P	5517	1581	2902	1547	944	300	130	50

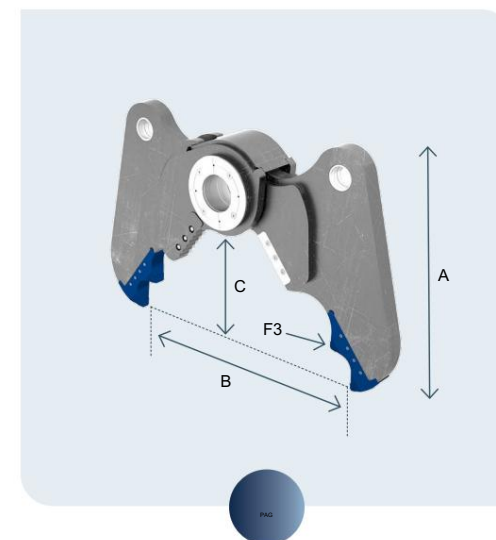

Secundaria - mejilla

MODELO	PRODUCTO PESO TOTAL	PRODUCTO PESO DE LA MANDIBULA	LARGO (A)	APERTURA ANCHO (B)	PROFUNDIDAD DEL BRAZO (C)	MENSERO LARGO	CORTAR KRAFT (F3)	ALREDEDOR MATERIAL
	KG	KG	MM	MM	MM	MM	t	MM
V-6S	657	147	1348	437	331	85	40	20
V-11S	1057	262	1573	544	396	85	50	25
V-17S	1546	441	1890	604	512	150	---	30
V-22S	2073	593	2034	664	524	150	90	35
V26S	2693	858	2252	911	633	150	100	40
V-34S	3553	1153	2509	1042	773	150	110	45
V-44S	5086	1533	2659	1064	731	200	130	50
V-50S	5917	1981	2876	1123	797	200	160	50

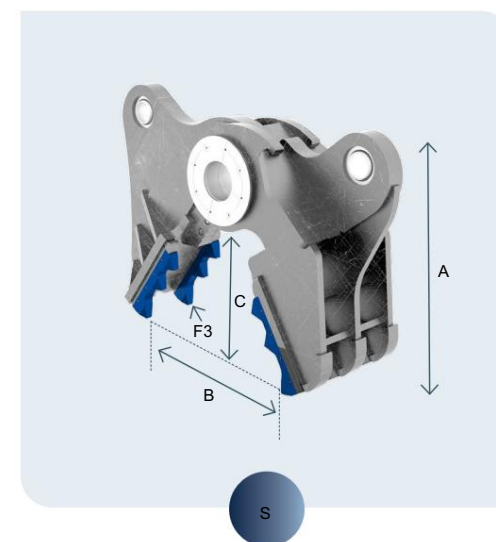

LA SERIE V

Datos técnicos de los juegos de mordazas M&C

Combi - mejilla

MODELO	PRODUCTO PESO TOTAL	PRODUCTO PESO DE LA MANDIBULA	LARGO (A)	APERTURA ANCHO (B/B1)	PROFUNDIDAD DEL BRAZO (C)	CORTAR KRAFT (F3)	ALREDEDOR MATERIAL	LAMINA PERFIL	BIEN PERFIL
	KG	KG	MM	MM	MM	t	MM	MM	MM
V-6M	654	144	1419	508/263	397	25	20	100	50
V-11M	1059	264	1618	642/307	455	50	25	120	70
V-17M	1544	439	1953	707/385	586	60	30	160	120
V-22M	2061	581	2116	861/439	651	80	35	240	180
V26M	2606	771	2304	1111/516	730	90	40	270	200
V-34M	3465	1065	2582	1234/606	854	100	45	330	240
V-44M	5178	1625	2795	1302/662	906	115	50	400	260
V-50M	5917	2200	3018	1466/795	1115	135	50	450	280

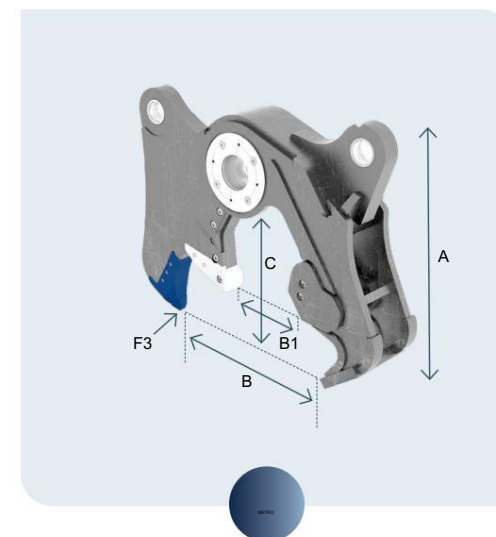

Mandíbula de acero

MODELO	PRODUCTO PESO TOTAL	PRODUCTO PESO DE LA MANDIBULA	LARGO (A)	APERTURA ANCHO (B)	PROFUNDIDAD DEL BRAZO (C)	CORTAR KRAFT (F3)	ALREDEDOR MATERIAL	DEPARTAMENTO MATERIAL	LAMINA PERFIL	BIEN PERFIL
	KG	KG	MM	MM	MM	t	MM	MM	MM	MM
V-4C	375	113	1158	174	255	25	30	-	-	-
V-6C	642	132	1350	229	292	50	30	5	120	70
V-11C	1026	231	1544	297	322	---	35	8	140	100
V-17C	1502	397	1900	344	481	75	40	10	180	140
V-22C	2092	612	2101	413	556	100	50	12	270	200
V26C	2526	691	2219	576	540	120	60	15	330	240
V-34C	3350	950	2469	611	629	140	---	20	360	260
V-44C	4882	1329	2740	663	724	150	70	25	450	300
V-50C	5804	1868	2937	743	784	180	80	30	500	320

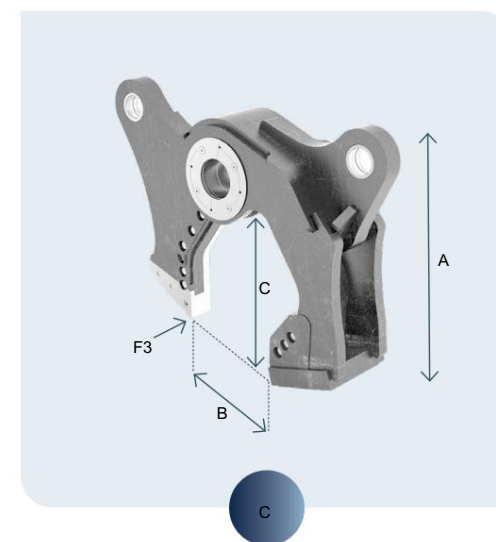

LA SERIE V

Datos técnicos de los juegos de mordazas T & W

Bandeja tanque - bandeja

MODELO	PRODUCTO PESO TOTAL	PRODUCTO PESO DE LA MANDIBULA	LARGO (A)	APERTURA ANCHO (B)	PROFUNDIDAD DEL BRAZO (C)	CORTAR KRAFT (F3)	HOJA FORTALEZA
	KG	KG	MM	MM	MM	t	MM
V-17T	1516	626	1890	300	364	80	10
V-22T	2883	681	2008	325	364	115	15
V26T	2298	830	2133	420	394	140	20
V-34T	3023	1083	2316	454	394	155	25
V-44T	4317	1350	2547	482	441	175	30
V-50T	5233	2233	2778	511	486	200	35

mandíbula de madera

MODELO	PRODUCTO PESO TOTAL	PRODUCTO PESO DE LA MANDIBULA	LARGO (A)	APERTURA ANCHO (B)	PROFUNDIDAD DEL BRAZO (C)	CORTAR KRAFT (F3)	ALREDEDOR MATERIAL
	KG	KG	MM	MM	MM	t	MM
V-6W	661	151	1462	476	436	35	450
V-11W	1014	219	1622	562	436	45	550
V-17W	1551	446	2000	708	641	55	700
V-22W	2015	535	2099	754	641	80	750

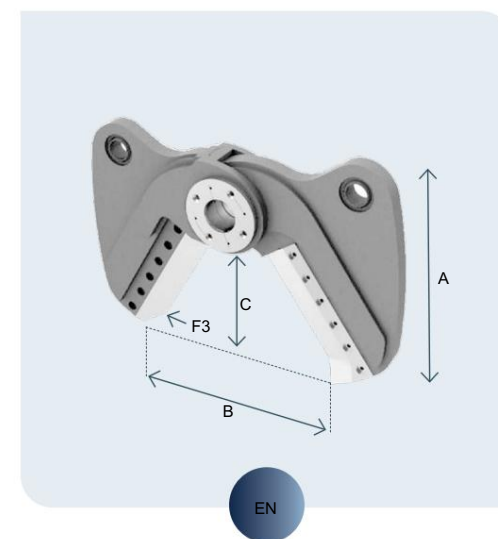
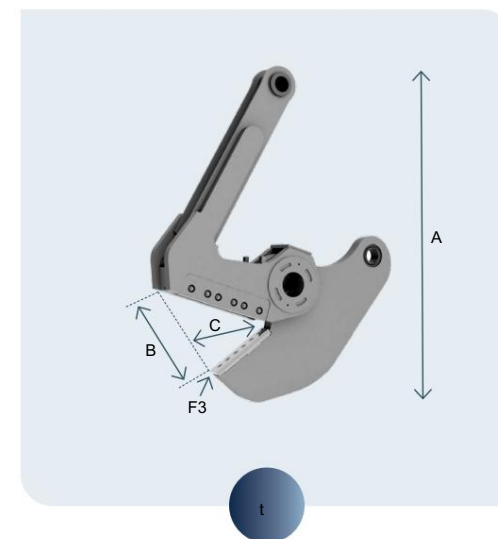

LA SERIE VMX

El multiprocesador

El VMX consta de un cuerpo universal en el que se cuelgan varios juegos de mordazas.

El innovador bloqueo de mandíbulas semiautomático permite cambiar las mandíbulas sin esfuerzo en 5 minutos.

Nuestro multiprocesador con varios juegos de mandíbulas para elegir se puede utilizar de forma flexible para la demolición primaria y la trituración secundaria de estructuras de hormigón y para cortar estructuras de acero en sitios de demolición.



Imagen: VMX25 con mordaza secundaria S

Características especiales de la serie VMX

6	5	360°
tamaños	Juegos de mandíbulas	Rotación

Características y propiedades

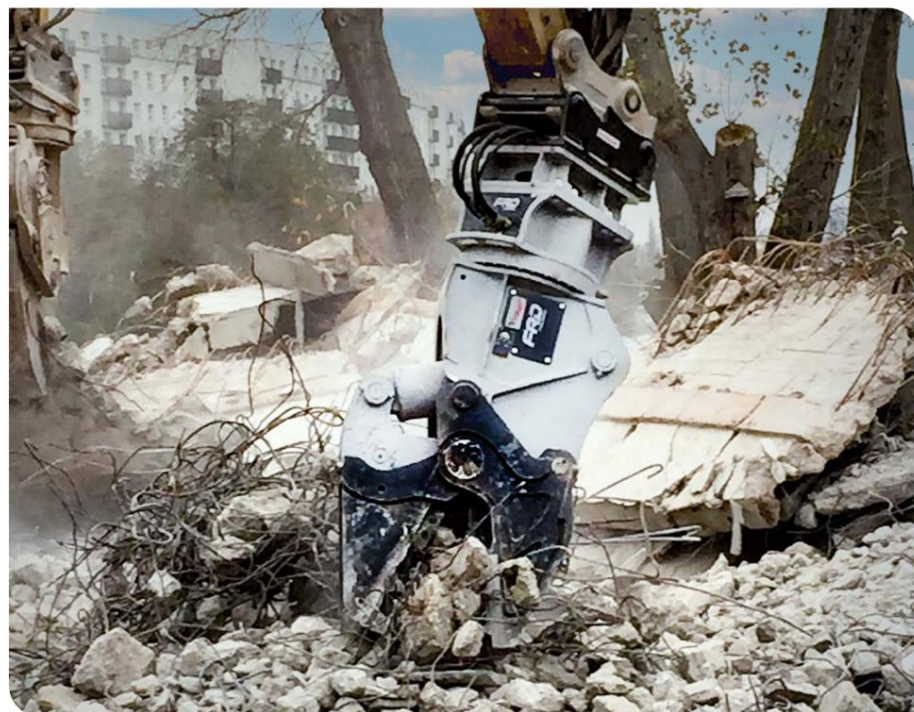
- Amplio almacenamiento
- Ciclos de trabajo más cortos gracias a la válvula de avance rápido incorporada. (de VMX-17)
- Rotación de 360° en un formato compacto
Diseñado para una colocación óptima y un manejo preciso
- El sistema hidráulico es muy cubierta de servicio atornillada de fácil acceso
- Diente intercambiable y/o
Sistema de placa dentada (a partir de VMX-13)
- Intercambiable y reversible
cuchilla de corte

Datos técnicos de la base.

MODELO	TRANSPORTADOR CLASE DE DISPOSITIVO	PESO CUERPO	GIRATORIO	NECESIDADES DE ACEITE (DOBLAR)	LABORAL PRESIÓN	NECESIDADES DE ACEITE ABIERTO/ CERCA	PRESIÓN DE TRABAJO ABIERTO/ CERCA
	t	KG	GRAD(°)	L/MIN	AMP	L/MIN	AMP
VMX-10ER	7 - 13	485	360	5/10	12	70/90	23/35
VMX-13ER 10 - 16		655	360	8/12	12	90/140	28/35
VMX-17ER 14 - 21		905	360	8/12	12	110/160	35
VMX-25ER 19 - 27		1224	360	12/20	12	170/210	35
VMX-30ER 26 - 35		1555	360	40/50	12	230/250	35
VMX-35ER 34 - 50		2090	360	50/60	12	300/400	35

LA SERIE VMX

Datos técnicos de los juegos de mordazas P & S

Primaria - Colina

MODELO	PRODUCTO PESO TOTAL	PRODUCTO PESO DE LA MANDIBULA	LARGO (A)	APERTURA ANCHO (B)	PROFUNDIDAD DEL BRAZO (C)	BRAZO ANCHO MÓVIL (D)	BRAZO ANCHO FIJO (E)	LONGITUD DEL CUCHILLO	CORTAR KRAFT (F3)	ALREDEDOR MATERIAL
	KG	KG	MM	MM	MM	MM	MM	MM	MM	MM
VMX-10P	710	225	1595	520	500	50	190	150	15	20
VMX-13P	1130	475	1785	610	580	60	240	150	20	25
VMX-17P	1504	599	1994	717	700	70	240	200	25	30
VMX-25P	2066	842	2074	780	760	70	240	200	30	35
VMX-30P 2650		1095	2356	865	810	80	270	200	35	40
VMX-35P	3615	1525	2555	957	910	90	300	200	40	50

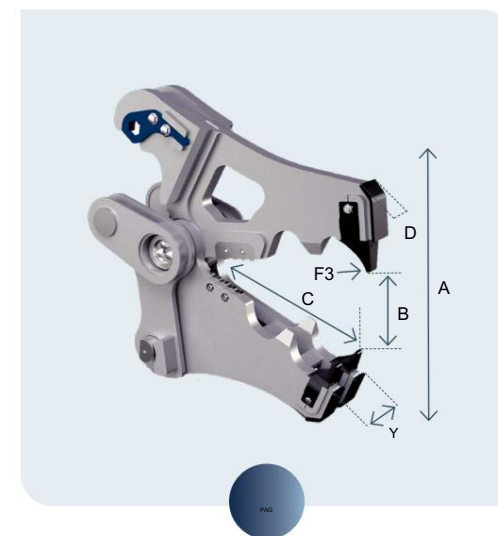

Secundaria - mejilla

MODELO	PRODUCTO PESO TOTAL	PRODUCTO PESO DE LA MANDIBULA	LARGO (A)	APERTURA ANCHO (B)	PROFUNDIDAD DEL BRAZO (C)	BRAZO ANCHO MÓVIL (D)	BRAZO ANCHO FIJO (E)	LONGITUD DEL CUCHILLO	CORTAR KRAFT (F3)	ALREDEDOR MATERIAL
	KG	KG	MM	MM	MM	MM	MM	MM	MM	MM
VMX-10S	766	281	1620	535	525	170	290	85	32/45	20
VMX-13S	1140	486	1780	630	630	185	320	150	40/53	25
VMX-17S	1550	645	1995	720	730	260	404	150	---	30
VMX-25S	2111	887	2088	780	780	260	404	200	80	35
VMX-30S	2745	1190	2378	890	880	290	454	200	105	40
VMX-35S	3760	1670	2585	980	930	340	470	200	120	50

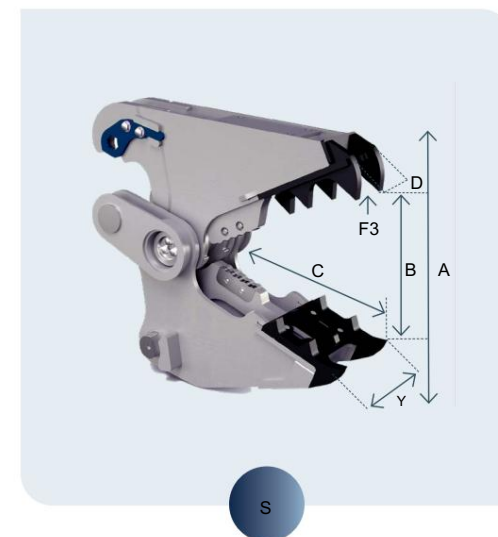

LA SERIE VMX

Datos técnicos de los juegos de mordazas M&C

Combi - mejilla

MODELO	PRODUCTO PESO TOTAL	PRODUCTO PESO DE LA MANDIBULA	LARGO (A)	APERTURA ANCHO (B-B1)	PROFUNDIDAD DEL BRAZO (C)	BRAZO ANCHO MÓVIL (D)	BRAZO ANCHO FIJO (E)	LONGITUD DEL CUCHILLO	CORTAR KRAFT (F3)	ALREDEDOR MATERIAL	LLAMAR PERFIL	BIEN PERFIL
	KG	KG	MM	MM	MM	MM	MM	MM	MM	MM	MM	MM
VMX-10M	767	282	1595	530/265 480/280		60	230	280	32/45	30	80	-
VMX-13M	1160	505	1785	610/320 580/320		60	230	320	40/53	35	120	100
VMX-17M	1570	665	1994	717/338 700/340		70	260	340	---	40	140	120
VMX-25M	2113	889	2070	780/358 810/340		70	260	340	80	45	220	140
VMX-30M 2772		1217	2460	861/440	810/430	90	340	430	105	50	240	180
VMX-35M 3770		1700	2555	957/470	910/430	110	370	430	120	60	330	220

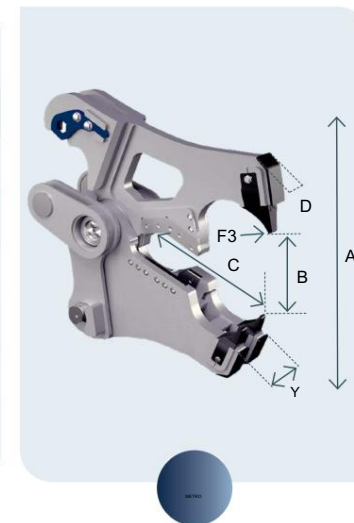

Mandíbula de acero

MODELO	PRODUCTO PESO TOTAL	PRODUCTO PESO DE LA MANDIBULA	LARGO (A)	APERTURA ANCHO (B)	PROFUNDIDAD DEL BRAZO (C)	BRAZO ANCHO MÓVIL (D)	BRAZO ANCHO FIJO (E)	CORTAR KRAFT (F3)	ALREDEDOR MATERIAL	LLAMAR PERFIL	BIEN PERFIL
	KG	KG	MM	MM	MM	MM	MM	MM	MM	MM	MM
VMX-10C	730	245	1485	235	335	90	260	45/65	30	80	-
VMX-13C	1085	430	1625	290	340	90	260	60/75	35	120	100
VMX-17C	1502	597	1850	340	493	105	280	85	40	140	120
VMX-25C	2027	803	1880	340	493	105	300	110	45	220	140
VMX-30C 2640		1085	2170	430	600	120	380	140	50	240	180
VMX-35C	3610	1520	2390	480	650	120	415	165	60	330	220

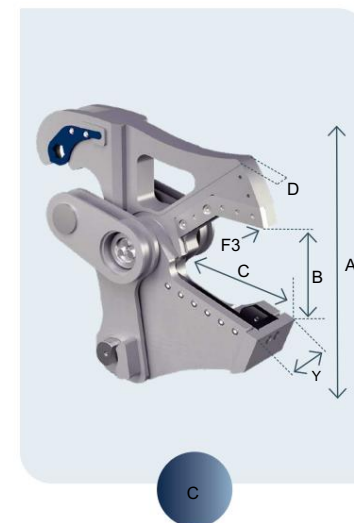

LA SERIE VMX

Datos técnicos juego de mordazas SW

Bloque - Colina

MODELO	PRODUCTO PESO TOTAL	PRODUCTO PESO DE LA MANDIBULA	LARGO (A)	APERTURA ANCHO (B/B1)	PROFUNDIDAD DEL BRAZO (C/C1)	BRAZO ANCHO MÓVIL (D/D1)	BRAZO ANCHO FIJO (E)	CORTAR KRAFT (F3)	ALREDEDOR MATERIAL
	KG	KG	MM	MM	MM	MM	MM	MM	MM
VMX-10SW 772		287	1575	350/0	430/0	195/0	300	40/60	20
VMX-13SW 1135		495	1730	425/0	510/0	205/0	330	52/65	25
VMX-17SW 1601		696	1954	620/410	630/410	70/220	350	70	30
VMX-25SW 2180		956	2063	755/550	677/470	70/262	390	85	35
VMX-30SW 2862		1307	2365	843/690 795/593		80/292	440	110	40
VMX-35SW 3910		1820	2590	935/775	870/610	90/320	490	120	50



Imagen: VMX30 con mandibula primaria P



RECICLAJE

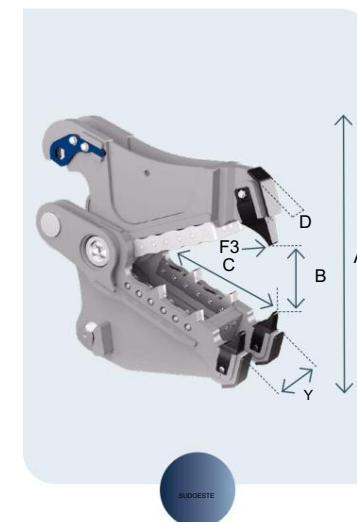

LA SERIE VR

La cizalla móvil para acero y chatarra

Nuestras cizallas premium para acero y chatarra de la serie VR son productos de alta gama precisos y eficaces para dispositivos portadores de 2 a más de 170 toneladas por mango.

Para ello son ideales las cizallas móviles para acero y chatarra

Cortar estructuras de acero

Obras de demolición y recuperación de vigas, chapas,

Neumáticos y cables en empresas de reciclaje.

Con montaje en pluma o brazo, la serie VR tiene todo lo que necesita para desempeñarse bien en su lugar de trabajo.

La boca de los alicates de forma óptima corta sin esfuerzo piezas de acero empujando el material hacia donde las tijeras pueden ejercer la mayor fuerza.

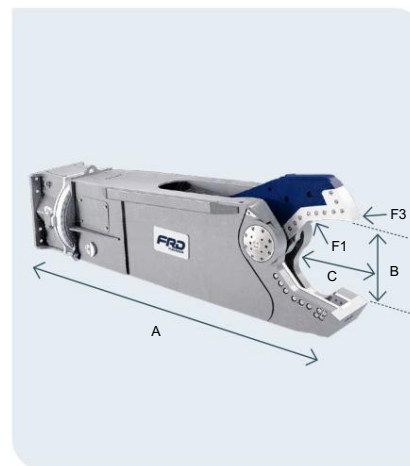

Características y propiedades

- 13 tamaños disponibles
- Intercambiable y reversible
cuchilla de corte
- Arandelas guía dobles para alineación de las mandíbulas
- Ciclos de trabajo más cortos gracias a la válvula de avance rápido incorporada
- El sistema hidráulico está atornillado.
Cubierta de servicio de fácil acceso

Datos técnicos

Información: (1) en auge | (2) sobre el estilo | Fuerza de corte F1 trasera | Fuerza de corte F3 en la parte delantera

MODELO	TRANSPORTADOR CLASE DE DISPOSITIVO (1)	TRANSPORTADOR CLASE DE DISPOSITIVO (2)	PRODUCTO PESO	LARGO (A)	APERTURA ANCHO (B)	PROFUNDIDAD DEL BRAZO (C)	CORTAR POTENCIA (F1)	CORTAR KRAFT (F3)	ALREDEDOR MATERIAL	CUADRADO MATERIAL	DEFORMADO MATERIAL	LÍNEA PERFIL	BIEN PERFIL	GIRATORIO	NECESIDADES DE ACEITE (DOBLAR)	PRESIÓN LABORAL (DOBLAR)	NECESIDADES DE ACEITE ABIERTO/ CERCA	PRESIÓN DE TRABAJO ABIERTO/ CERCA
	t	t	KG	MM	MM	MM	t	t	MM	MM	MM	MM	MM GRAD(°)	L/MIN	AMP	L/MIN	AMP	
VR-2ER	2 - 6	1 - 4	315	1602	275	210	85	28	30	25	5	80	60	360	2/5	12	60/100	25
VR-4ER	4 - 9	2 - 6	480	1880	350	348	125	32	30	25	6	100	70	360	5/10	12	70/110	25
VR-7ER	7 - 14	5 - 9	795	2080	415	348	210	60	40	30	8	120	100	360	5/10	12	90/140	35
VR-15ER-2	12 - 20	8 - 14	1310	2302	450	481	275	61	45	35	10	200	140	360	5/10	12	150/250	35
VR-18ER-2	19 - 29	14 - 21	2270	2666	480	510	400	96	55	40	15	300	200	360	12/20	12	200/300	35
VX-30ER-3	27 - 39	20 - 30	3260	3227	575	606	620	146	---	50	20	400	260	360	40/50	12	280/350	35
VX-40ER-3	32 - 45	25 - 40	4170	3745	670	710	730	165	70	55	22	450	280	360	50/60	12	300/450	35
VX-50ER-3	38 - 56 30 - 50		5100	3690	740	720	890	195	75	60	25	500	320	360	50/60	12	350/500	35
VX-68ER-3	70 - 78 40 - 60		6850	4297	830	852	1000	220	85	70	30	550	360	360	60/70	12	400/600	35
VX-80ER-3	70 - 110	50 - 80	8100	4450	870	944	1200	240	100	85	35	600	400	360	60/70	12	500/800	35
VX-100ER-3	>85	>60	10330	5252	1005	1072	1320	280	110	90	40	750	550	360	60/70	12	700/1000	35
VX-150ER-3	>120	>80	14650	6260	1145	1270	1600	355	140	120	45	950	600	360	70/90	12	900/1200	35
VX-200ER-3	>170	>110	20900	7100	1225	1300	1700	460	165	140	50	1100	750	360	80/100	12	1000/1500	35

TROQUEL SERIE RC

El destructor de ferrocarriles

La red ferroviaria europea cubre aproximadamente 350.000 km. La construcción y el mantenimiento de sistemas de vía es un mercado importante.

Nuestros crackers de rieles premium de la serie RC están especialmente desarrollados para craquear rieles con alta resistencia a la tracción.

De esta manera se pueden romper de forma rápida y precisa todos los carriles habituales de Vignol con una resistencia de hasta 900 N/mm² y el tamaño de perfil S7 UIC 60/60 UNI. Con una fuerza de 1390 kN y la cinemática inteligente de la mandíbula móvil, proporciona la energía necesaria para romper todos los perfiles habituales, incluidos los ya mencionados perfiles UIC 60.

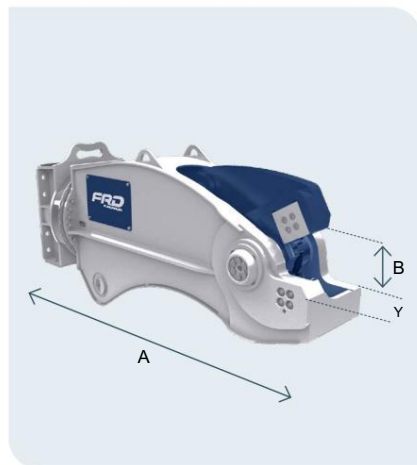

Características y propiedades

- 2 tamaños disponibles
- Rotación de 360° en un diseño compacto para una colocación óptima y un manejo preciso
- HD intercambiables y reversibles
El cuchillo se puede utilizar por los 4 lados.
- El sistema hidráulico es muy cubierta de servicio atornillada de fácil acceso
- Cilindro montado en la parte trasera y totalmente protegido
- Carcasa Hardox reforzada
Fabricado y producido completamente libre de estrés mediante un tratamiento térmico especial.

Datos técnicos

MODELO	TRANSPORTADOR CLASE DE DISPOSITIVO	PRODUCTO PESO	LARGO (A)	APERTURA ANCHO (B)	PROFUNDIDAD DEL BRAZO (C)	BRAZO ANCHO FIJO (E)	LONGITUD DEL CUCHILLO	CORTAR RENDIMIENTO	GIRATORIO	NECESIDADES DE ACEITE (DOBLAR)	PRESIÓN DE TRABAJO (DOBLAR)	NECESIDADES DE ACEITE ABIERTO/ CERCA	PRESIÓN DE TRABAJO ABIERTO/ CERCA
	t	KG	MM	MM	MM	MM	MM	kg/m	GRAD(°)	L/MIN	AMP	L/MIN	AMP
RC-22ER	21-40	2752	2410	225	170	540	170	60	360	8/12	19	200/300	35
RC-44ER	31-52	3900	2320	240	170	600	170	70	360	10/15	19	300/450	35

LA SERIE FDG

La cuchara de demolición y

clasificación

Cuchara de demolición y clasificación versátil para una amplia variedad de aplicaciones y manejo de una amplia variedad de materiales, tales como: B. Demolición/clasificación de demolición, clasificación de escombros de construcción, carga y clasificación de materiales de reciclaje.



Imagen: FDG grande



Imagen: FDG pequeño

Datos técnicos

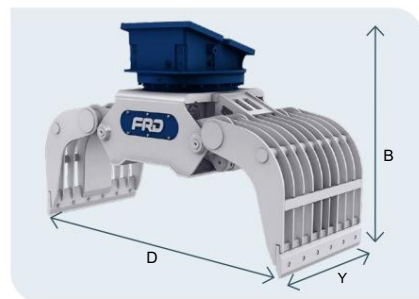
MODELO	TRANSPORTADOR CLASE DE DISPOSITIVO	PRODUCTO PESO	ALTURA CERRADO (A)	ALTURA ABIERTO (B)	ANCHO CERRADO (C)	ANCHO ABIERTO (D)	CORTAR ANCHO (Y)	CONTENIDO	MÁX. TRAGF. PINZA	MÁX. TRAGF. DREHWORK	FUERZA DE SUJECIÓN	GIRATORIA	NECESIDADES DE ACEITE (DOBLAR)	PRESIÓN DE TRABAJO (DOBLAR)	NECESIDADES DE ACEITE ABIERTO/ CERCA	PRESIÓN DE TRABAJO ABIERTO/ CERCA
PINZAS PEQUEÑAS	t	KG	MM	MM	MM	MM	MM	l	t	t	kn	GRAD(°)	L/MIN	AMP	L/MIN	AMP
FDG05-PL	1 - 2	160	770	710	660	1030	360	45	1	5	13	360	20	25	22	25
FDG10-PL	3 - 5	190	760	700	660	1105	400	80	1	5	15	360	20	25	22	25
FDG15-PL	4 - 7	310	930	775	825	1390	500	130	1,5	5	23	360	20	25	32	30
FDG20-PL	5 - 9	508	1080	950	940	1620	600	270	2	10	36	360	28	25	40	30
FDG33-PL	9 - 15	942	1258	1293	1200	1930	800	400	4	15	50	360	48	25	60	35
GRANDES PINZAS									50							
FDG34-PL	15 - 20	1073	1476	1357	1257	1930	800	400	4	15	50	360	30	14	60	35
FDG40-PL	20 - 25	1640	1610	1460	1415	2250	900	650	6	20	60	360	30	14	62	35
FDG50-PL	25 - 30	1850	1710	1495	1450	2450	1030	760	6	20	75	360	30	14	90	35
FDG60-PL	29 - 40	2180	1820	1625	1535	2500	1230	950	8	30	75	360	30	14	112	35
FDG70-PL	40 - 70	4100	2210	1940	1820	3000	1500	1500	8	40	110	360	30	14	112	35

Características y propiedades

- La unidad giratoria hidráulica se puede girar sin cesar para su posicionamiento

Uso previsto

- Con cojinetes axiales y radiales de alta carga, con corona giratoria (a partir de FDG34-PL)

- Conexiones hidráulicas delanteras (FDG05-PL – FDG33-PL)

- Conexiones hidráulicas frontales y laterales (FDG34-PL – FDG70-PL)

- Diseño plano y compacto -

El sistema hidráulico de agarre y la dirección síncrona están protegidos en el recorrido

- Apertura mecánica y

Topes de cierre y amortiguación de posiciones finales en el cilindro elevador (a partir de FDG20-PL)

- Las válvulas de retención en los cilindros evitan que la pinza se abra accidentalmente (a partir de FDG10-PL)

- Puntos de lubricación fácilmente accesibles en todas partes

- Cáscaras hechas de grano fino de alta resistencia stahl (450 HB)

- Medición de cambio reversible atornillada hecho de acero de grano fino de alta resistencia (500 HB)

LA SERIE FMP

La pinza universal

Pinza universal versátil para una amplia gama de aplicaciones y manipulación de una amplia gama de materiales, tales como: B.

Trabajos de colocación de piedras, clasificación de escombros de construcción, carga y clasificación de materiales reciclados, excavación de tierras y carga de material grueso a granel, carga de arbustos y arbustos.



Imagen: FDG grande



Imagen: FDG pequeño

Características y propiedades

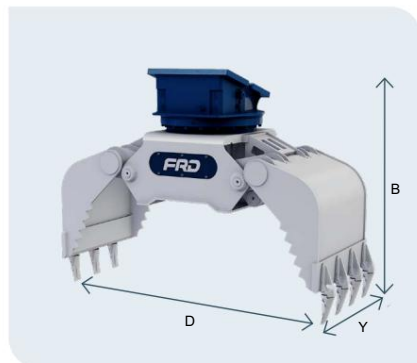
- Para transportistas de 1 a 40 toneladas
- 9 tamaños disponibles
- La unidad giratoria hidráulica se puede girar sin cesar para su posicionamiento
Uso previsto
- Con alta capacidad de carga axial y
Cojinetes radiales con corona giratoria (a partir de FMP34-PL)
- Conexiones hidráulicas delanteras (FMP05-PL – FMP33-PL)
- Conexiones hidráulicas frontales y laterales (FMP34-PL – FMP60-PL)
- Diseño plano y compacto -
El sistema hidráulico de agarre y la dirección síncrona están protegidos en el recorrido
- Apertura mecánica y
Topes de cierre y amortiguación de posiciones finales en el cilindro elevador
(a partir de FMP20-PL)
- Las válvulas de retención en los cilindros evitan que la pinza se abra involuntariamente (a partir de FMP10-PL)
- Puntos de lubricación fácilmente accesibles en todas partes
- Cáscaras hechas de grano fino de alta resistencia stahl (450 HB)
- Paneles laterales dentados para una mejor
Agarre
- Hasta FMP15-PL con diente de tornillo, desde FMP20-PL con diente de casquillo ESCO

Datos técnicos

MODELO	TRANSPORTADOR CLASE DE DISPOSITIVO (1)	PRODUCTO PESO	ALTURA CERRADO (A)	ALTURA ABIERTO (B)	ANCHO CERRADO (C)	ANCHO ABIERTO (D)	CORTAR ANCHO (Y)	NÚMERO DE DIENTES	CONTENIDO	MÁX. TRAGF. PINZA	MÁX. TRAGF. DREHWORX	FUERZA DE SUJECION	GIRATORIO	NECESIDADES DE ACEITE (DOBLAR)	PRESIÓN LABORAL (DOBLAR)	NECESIDADES DE ACEITE ABIERTO/ CERCA	PRESIÓN DE TRABAJO ABIERTO/ CERCA
PINZAS PEQUEÑAS	t	KG	MM	MM	MM	MM	MM	Uds.	l	t	t	kn	GRAD(°)	L/MIN	AMP	L/MIN	AMP
FMP05-PL	1 - 2	151	650	710	610	950	360	3	47	1	2,5	18	360	20	25	22	25
FMP10-PL	2 - 5	175	715	750	610	1020	400	3	50	1	5	20	360	20	25	22	25
FMP15-PL	4 - 7	270	900	920	800	1330	450	3	90	1,5	5	28	360	20	25	32	30
FMP20-PL	5 - 9	440	1020	1080	900	1530	500	5	120	2	10	37	360	28	25	40	30
FMP33-PL	9 - 15	938	1258	1293	1200	1930	800	7	360	4	15	55	360	48	25	60	35
GRANDES PINZAS																	
FMP34-PL	15 - 20	1070	1470	1500	1200	1930	800	7	360	4	15	55	360	30	14	60	35
FMP40-PL	20 - 25	1735	1630	1640	1330	2290	940	7	610	6	20	57	360	30	14	62	35
FMP50-PL	23 - 30	1810	1665	1690	1330	2340	1030	7	670	6	20	70	360	30	14	90	35
FMP60-PL	29 - 40	2330	2056	2009	1500	2730	1030	7	1025	8	20	85	360	30	14	112	35

