

50zT



Soluciones concretas. Siempre.

Motor V2403-CR-T

Potencia máxima 42,6 kW - 57,9 CV

Peso operativo 4.800 kg

 **EUROCOMACH**[®]

Peso operativo con cabina (con orugas de goma)	kg	4.800
Velocidad de traducción (AUTO DE DOS VELOCIDADES)	km/h	1a : 0 ÷ 2,6 / 2a : 0 ÷
Velocidad de rotación	rpm	10,5

MOTOR		
Modelo	KUBOTA V2403-CR-T - ETAPA 5	
máximo poder (2.300 rpm)	kilovatios - caballo de fuerza	42,6 - 57,9
Desplazamiento	cc	2.434
Número de cilindros	n°	4
Enfriándose	agua	
Consumo	litros/hora	6,9
Alternador	En un)	12 (60)
Batería	En (ah)	12 (95)

SISTEMA HIDRÁULICO		
Tipología vegetal	Centro cerrado Load Sensing con distribuidor "Flow Sharing"	
Tipología de bombas	1 Bomba hidráulica LS con caudal variable y control electrónico + 1 bomba de engranajes	
Desplazamiento de la bomba	cc	65 + 14,5
Capacidad de la bomba	litros/min	129 + 28,8
Presión máxima calibración del sistema	bar	280
Caudal del sistema auxiliar (presión máxima): AUX 1 efecto de prioridad simple o doble Doble efecto AUX 2 (opcional)	litros/min (bar)	70 (200) 40/30 (280)

ACTUACIÓN		
profundidad de excavación máx. con brazo estándar (brazo opcional)	milímetros	3.330 (3.580)
Altura máxima descarga con brazo estándar (brazo opcional)	milímetros	3.920 (4.080)
Fuerza de arranque del cucharón (brazo estándar) ISO 6015	y N	4.300
Fuerza de rotura del brazo (brazo estándar) ISO 6015	y N	2.350
Fuerza de tracción	y N	5.420
Presión del suelo con orugas de goma y con cabina	kilogramos/cm2	0,28
Pendiente negociable	60% - 30°	

DIMENSIONES		
Ancho máximo	milímetros	1.900
Altura total	milímetros	2.570
Radio de giro trasero	milímetros	950
Longitud estándar del brazo de excavación (brazo opcional)	milímetros	1.500 (1.750)
Ancho de vía	milímetros	400
Número de rollos (para cada lado)	n°	5/1

SUMINISTROS		
Tanque de diesel	es	75
Tanque de aceite hidráulico	es	—
Capacidad del sistema hidráulico	es	85
Capacidad del sistema de refrigeración	es	11
Aceite de motor	es	9,5

COMANDOS		
Primer brazo, brazo de excavación, rotación del cucharón y la torreta	2 manipuladores servocontrolado	
Seguimiento de movimientos (incluida la contrarrotación)	2 luces servo	
Lama reinterro	palanca de potencia	
Sistema auxiliar de flujo prioritario con retención.	control potenciométrico en el manipulador derecho	
AUX 1 (efecto simple o doble)	control potenciométrico en el manipulador derecho	
Sistema auxiliar AUX 2 (doble efecto)	control potenciométrico en el manipulador izquierdo	
Brandeggio	control potenciométrico en el manipulador izquierdo	

50zT

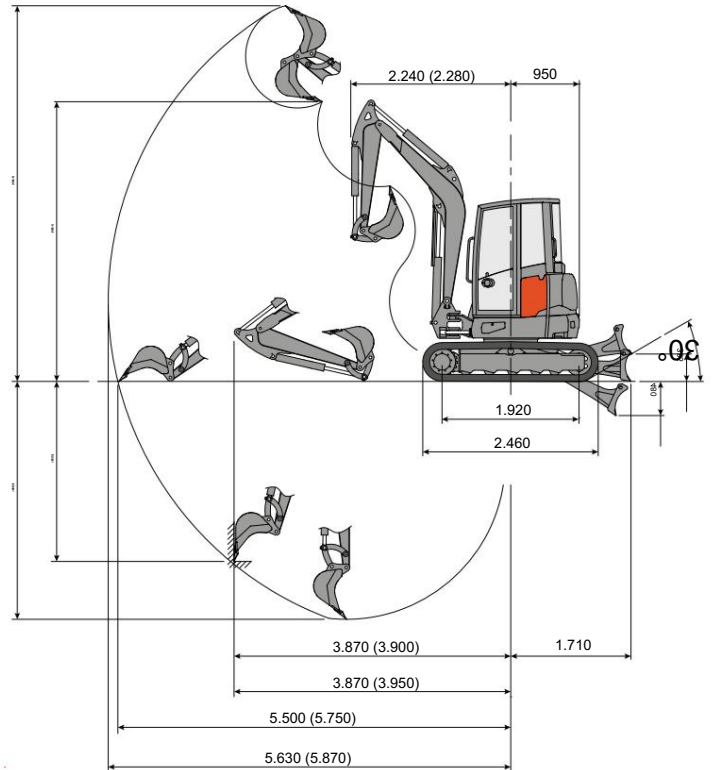

Brazo de excavación estándar L=1.500 (brazo de excavación opcional L=1.750)

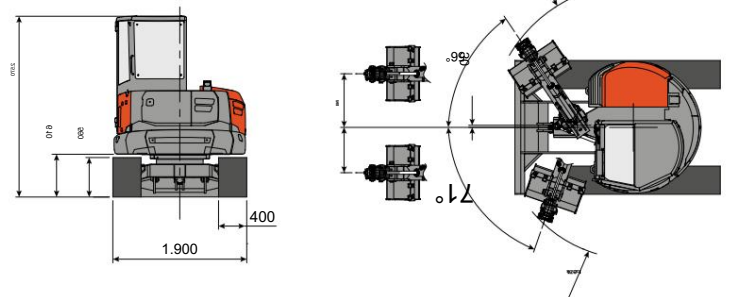

CAPACIDAD DE LEVANTAMIENTO

Alcance referido al centro de rotación (m)
Capacidad de elevación (kg) a 1,0 m de altura

	3	4	MÁXIMO
Frente y hoja hacia abajo	*1.830	*1.280	*1.090
Guardamano y hoja elevada.	1.290	850	630
Lateral	960	650	480

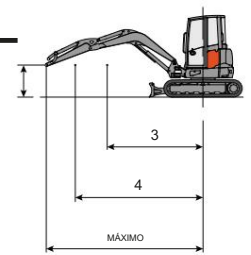

* Indica el límite de carga hidráulica.

La capacidad de elevación se basa en ISO 10567 y no supera más del 75 % de la carga de vuelco estática o el 87 % de la capacidad de elevación hidráulica de la máquina.

EUROCOMACH®