

19zT



Soluciones concretas. Siempre.

motor 3TNV76

Potencia máxima 13,7 kW - 18,6 CV

Peso de transporte 1.770 - 1.880 kg

 **EUROCOMACH**[®]

Peso de transporte con jaula antivuelco (sin cucharón ni operador)	kg	1.770
Peso de transporte con cabina (sin cucharón ni operador)	kg	1.880
Peso operativo ISO 6016 con jaula antivuelco (con cazo de 35 kg y operador de 75 kg)	kg	1.880
Peso operativo ISO 6016 con cabina (con cazo de 35 kg y operador de 75 kg)	kg	1.990
Velocidad de traducción	km/h 1a : 0 ÷ 2,3 / 2a : 0 ÷	
Velocidad de rotación	rpm	10,5

MOTOR

Modelo	YANMAR 3TNV76 - ETAPA 5	
máximo poder (2200 rpm)	litros · caballo de fuerza	13,7 - 18,6
Desplazamiento	cc	1.116
Número de cilindros	n°	3
Enfriándose	Líquido	
Consumo	litros/hora	3,1
Alternador	En un)	12 (40)
Batería	En (ah)	12 (65)

SISTEMA HIDRÁULICO

Tipología de bombas	caudal variable	
Desplazamiento de la bomba	cc	9+9+6,6
Capacidad de la bomba	litros/min	18 + 18 + 13,1
Presión máxima calibración del sistema	bar	240
Sistema auxiliar (presión máxima): AUX 1 simple o doble efecto	litros/min (bar)	31,1 (205)

ACTUACIÓN

profundidad de excavación máx. con brazo estándar (brazo opcional)	milímetros	2.280 (2.480)
Altura máxima descarga con brazo estándar (brazo opcional)	milímetros	2.580 (2.700)
Fuerza de arranque del cucharón (brazo estándar) ISO 6015	y N	1.500
Fuerza de rotura del brazo (brazo estándar) ISO 6015	y N	950
Fuerza de tracción	y N	1.860
Presión específica del suelo	kilogramos/cm ²	0,32
Pendiente negociable	60% - 30°	

DIMENSIONES

Ancho máximo	milímetros	990 - 1.300
Altura total	milímetros	2.370
Radio de giro trasero	milímetros	650
Longitud del brazo de excavación estándar (brazo opcional)	milímetros	1.150 (1.350)
Ancho de vía	milímetros	230
Número de rollos (para cada lado)	n°	3

SUMINISTROS

Tanque de diesel	es	25
Tanque de aceite hidráulico	es	20
Capacidad del sistema hidráulico	es	29
Capacidad del sistema de refrigeración	es	4,5
Aceite de motor	es	2,8

COMANDOS

Rotación de pluma, brazo de excavación, cucharón y torreta	2 manipuladores servocontrolado	
Seguimiento de movimientos (incluida la contrarotación)	Servocomando de 2 niveles	
Lama reinterro	palanca de potencia	
Sistema auxiliar AUX 1 (efecto simple o doble)	control potenciométrico en el manipulador derecho	
Brandeggio	control potenciométrico en el manipulador izquierdo	

19zT

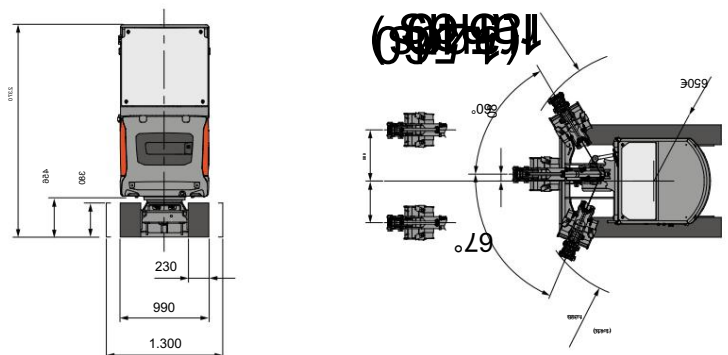
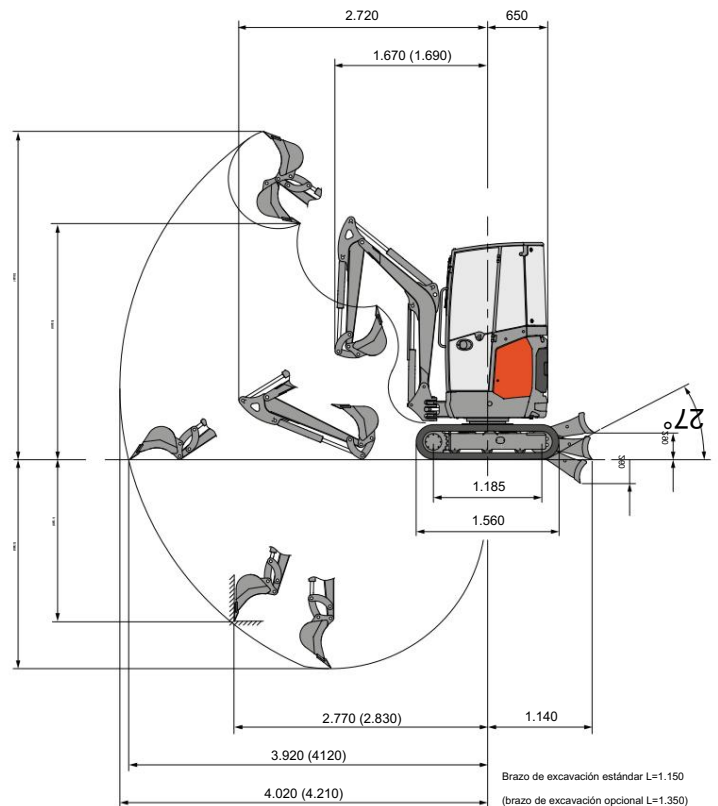
**CAPACIDAD DE LEVANTAMIENTO**
Alcance referido al centro de rotación (m)
Capacidad de elevación (kg) a 1,0 m de altura

	2	3	MÁXIMO
Guardamanos y hoja bajada	*610	*420 *390	
Guardamano y hoja elevada.	430	230	180
Lateral, carro abierto	430	230	190

* Indica el límite de carga hidráulica.

La capacidad de elevación se basa en ISO 10567 y no supera más del 75 % de la carga de vuelco estática o el 87 % de la capacidad de elevación hidráulica de la máquina.

EUROCOMACH®