



Soluciones concretas. Siempre.

motor D722

Potencia máxima 8,8 kW - 11,8 CV

Peso de transporte 1.200 kg

 **EUROCOMACH**[®]

Peso de transporte con jaula antivuelco (sin cucharón ni operador)	kg	1.200
Peso de transporte con jaula antivuelco e Toldo FOPS (sin cucharón ni operador)	Kg	1.225
Peso operativo ISO 6016 con jaula antivuelco (con cazo de 30 kg y operador de 75 kg)	Kg	1.305
Peso operativo ISO 6016 con jaula antivuelco y Toldo FOPS (con cucharón de 30 kg y operador de 75 kg)	Kg	1.330
Velocidad de traducción	km/h 1° : 0 ÷ 1,8 / 2° : 0 ÷	
Velocidad de rotación	rpm	9,5

MOTOR

Modelo	KUBOTA D722 - ETAPA 5	
Máximo poder (2200 rpm)	kilovatios - caballo de fuerza	8,8 - 11,8
Desplazamiento	cc	719
Número de cilindros	n°	3
Enfriándose	Líquido	
Consumo	litros/hora	1,8
Alternador	En un)	12 (40)
Batería	En (ah)	12 (45)

SISTEMA HIDRÁULICO

Tipología de bombas	n° 2 con engranajes	
Desplazamiento de la bomba	cc	5,5 + 5,5
Caudal de la bomba	litros/min	26
presión máxima calibración del sistema	bar	165
Sistema auxiliar (presión máx.): AUX 1 simple o doble efecto	litros/min (bar)	26 (165)

ACTUACIÓN

profundidad de excavación máx. con brazo estándar (brazo opcional)	milímetros	1.860 (1.980)
Altura máxima alta con brazo estándar (brazo opcional)	milímetros	2.130 (2.215)
Fuerza de arranque del cucharón (brazo estándar) ISO 6015	y N	1.150
Fuerza de rotura del brazo (brazo estándar) ISO 6015	y N	690
Fuerza de tracción	y N	1.000
Presión específica del suelo	kilogramos/cm2	0,30
Pendiente negociable	60% - 30°	

DIMENSIONES

Ancho máximo	milímetros	790 - 1.050
Altura total	milímetros	2.300
Radio de giro trasero	milímetros	525
Longitud estándar del brazo de excavación (brazo opcional)	milímetros	900 (1.020)
Ancho de vía	milímetros	180
Número de rollos (para cada lado)	n°	3

SUMINISTROS

Tanque de diesel	es	14,5
Tanque de aceite hidráulico	es	9,5
Capacidad del sistema hidráulico	es	15
Capacidad del sistema de refrigeración	es	6
Aceite de motor	es	1,8

COMANDOS

Primer brazo, brazo de excavación, rotación del cucharón y la torreta	2 manipuladores servocontrolado	
Movimientos de seguimiento (incluida la contrarrotación)	Servocomando de 2 niveles	
Lama reinterro	palanca servocontrolada	
Sistema auxiliar con sujeción. AUX 1 (simple o doble efecto)	control potenciométrico en el manipulador derecho	
Brandegio	control potenciométrico en el manipulador izquierdo	

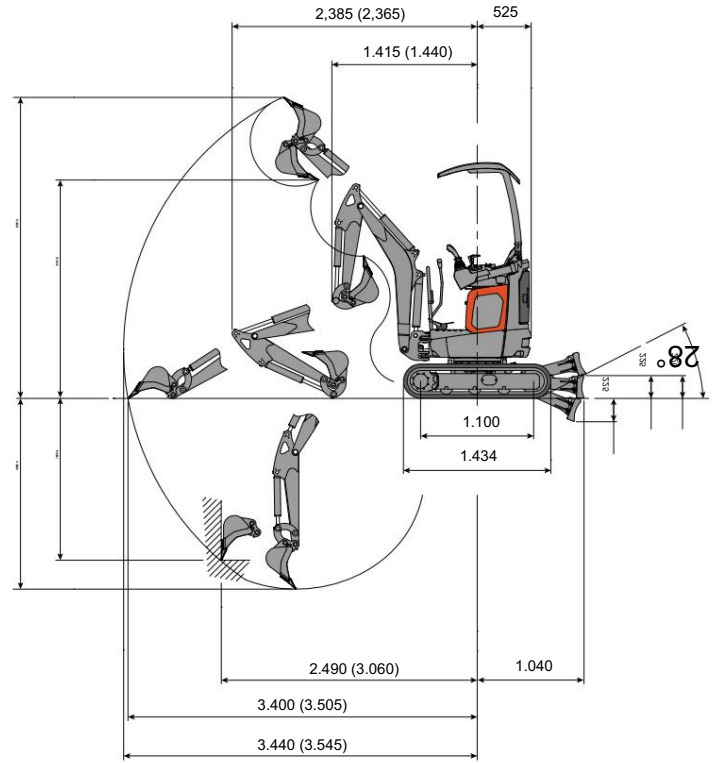

Brazo de excavación estándar L=900
(brazo de excavación opcional L=1.020)

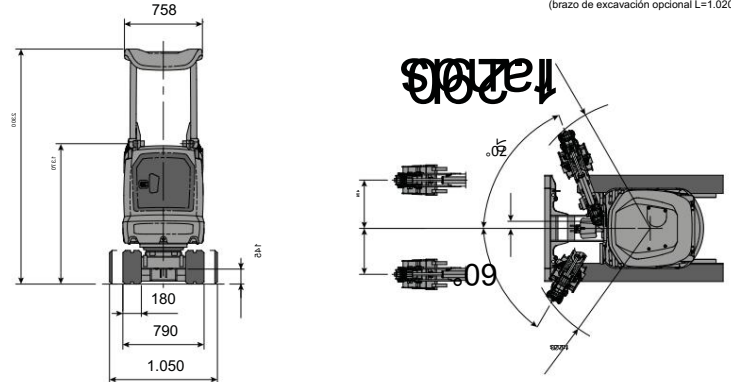

CAPACIDAD DE LEVANTAMIENTO

Alcance referido al centro de rotación (m)
Capacidad de elevación (kg) a una altura de 1,0 m

	2	MÁXIMO
Guardamanos y hoja bajada	*0,26	0,14
Hoja delantera y elevada	*0,26	0,14
Lateral, carro abierto	*0,25	0,12

* Indica el límite de carga hidráulica.

La capacidad de elevación se basa en ISO 10567 y no supera más del 75 % de la carga de vuelco estática o el 87 % de la capacidad de elevación hidráulica de la máquina.

EUROCOMACH®