



# XE19EV

EXCAVADORA HIDRÁULICA ELÉCTRICA PURA



Peso operativo 2150kg

Capacidad del cucharón 0,04m<sup>3</sup>

Potencia nominal 12kW



SOLID TO SUCCEED



WWW.XCMGGLOBAL.COM  
SITIO WEB OFICIAL DE XCMG

XCMG European Sales and Services GmbH

Europark Fichtenhain B4, 47807 Krefeld, Germany  
Correo electrónico: info@xcmg-ess.de



# SOLID TO SUCCEED

**Aplicaciones:** Ampliamente utilizado en fábricas de alimentos, bodegas, demolición interior, paisajismo, invernaderos de vegetales.

**Características:** La excavadora utiliza una plataforma de baja tensión de 51,2 V y está equipada con un motor de alta potencia de 12 kW, y el pico puede alcanzar los 25 kW.

Reducción de vibración de la oruga mejorada, doble tubería de repuesto para ajuste fino del flujo.

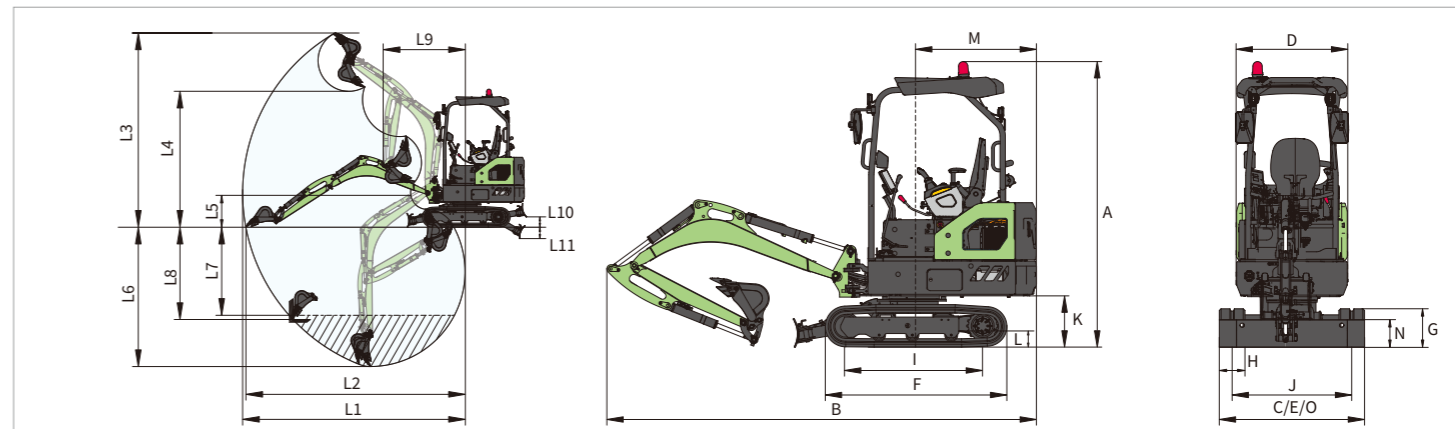

No intente levantar ni sostener ninguna carga que exceda la capacidad de carga nominal al radio y altura de elevación especificados. El punto de elevación está ubicado en el ojo de elevación del brazo (el peso del cucharón no está incluido), cualquier accesorio adicional como el cucharón debe deducirse del peso de elevación. Al determinar el peso de elevación neto permitido para la máquina, el peso de los eslingas y cualquier dispositivo auxiliar de elevación debe deducirse de la capacidad de elevación nominal. Las capacidades de elevación se basan en la máquina colocada en un terreno sólido y uniformemente nivelado. El usuario deberá tomar en consideración las condiciones de trabajo, tales como terreno blando o irregular. Antes de operar la máquina, el operador debe familiarizarse con los procedimientos de seguridad en el manual correspondiente.

Contenido del artículo	Unidad	Parámetros
<b>Rango de trabajo</b>		
L1 Alcance de excavación máximo	mm	4120
L2 Alcance de excavación máximo en GRP	mm	4070
L3 Altura máxima de excavación	mm	3620
L4 Altura de descarga máxima	mm	2560
L5 Min. altura de carga	mm	630
L6 Profundidad de excavación máxima	mm	2045
L7 Profundidad de excavación en suelo nivelado de 8 pies	mm	2140
L8 Profundidad máxima de excavación vertical	mm	2580
L9 Radio de giro mínimo	mm	1520
L10 Altura máxima de elevación de la pala topadora	mm	235
L11 Profundidad máxima de excavación de la hoja topadora	mm	270
Ángulo de deflexión del brazo (izquierda)	-	75°
Ángulo de deflexión del brazo (derecha)	-	60°

Contenido del artículo	Unidad	Parámetros
<b>Dimensiones</b>		
A Altura total	mm	2560
B Longitud total	mm	3860
C Ancho total (extendido/retraído)	mm	990/1300
D Anchura de la estructura superior	mm	990
E Ancho del chasis (extendido/retraído)	mm	990/1300
F Longitud de vía	mm	1580
G Altura de pista	mm	346
H Ancho de la zapata estándar	mm	230
I Distancia entre ejes de la oruga	mm	1230
J Ancho de vía (extendido/retraído)	mm	760/1070
K Espacio libre de giro del contrapeso	mm	457
L Distancia mínima al suelo	mm	148
M Radio de giro	mm	1100
N Altura de la cuchilla topadora	mm	250
O Ancho de la hoja topadora (desplegada/plegada)	mm	990/1300

		Pasador de la paleta topadora										
		Dirección de viaje					Contra la dirección de viaje					
		Ángulo recto con respecto a la dirección de viaje										
X	Y	1,5m		2,0m		2,5m		3,0m		MÁX		
		1	2	1	2	1	2	1	2	1	2	m
Z2						*210	*210					
Z1				*240	*240	*220	*220	*260	*260	*210	*210	3,56
Z3		*540	*540	*370	*370	*260	*260	*250	*250			

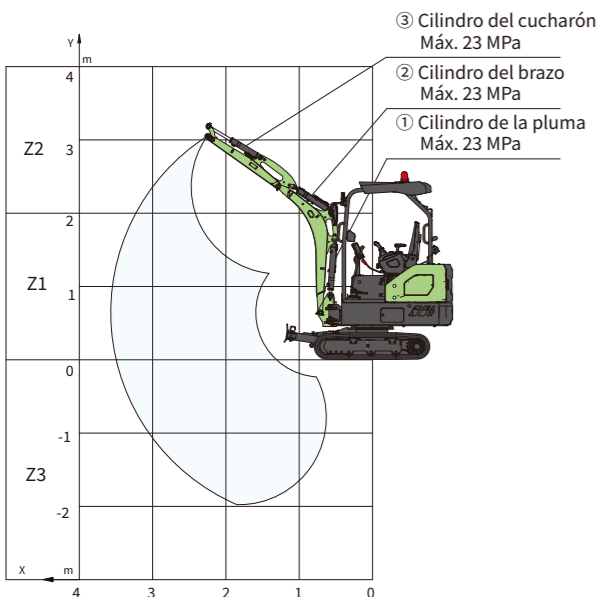

Nota 1 Las capacidades de elevación en la tabla se refieren al caso en el que no se incluye intervención de empuje externo.  
 Nota 2 Las capacidades de elevación marcadas con un asterisco (\*) en la tabla están limitadas por la capacidad hidráulica y no deben exceder el 75% de la carga mínima de volcado o el 87% de la capacidad hidráulica.  
 Nota 3 La posición menos estable es en el lado de la excavadora.  
 Nota 4 La tabla de capacidad de elevación se aplica solo a máquinas originalmente construidas y normalmente ensambladas por el fabricante.  
 Nota 5 La máquina está clasificada para una masa de operación de 2150 kg (4740 lb), que incluye orugas de goma de 0,23 m (0,75 pies), una pluma de 1,81 m (5,94 pies), un brazo de 1,19 m (3,90 pies), una batería de 220 kg (485 lb), todos los fluidos de trabajo y un operador de 75 kg (165 lb), excluyendo el cucharón.  
 Nota 6 Las capacidades de elevación son conforme a ISO 10567:2007.  
 Nota 7 Para todas las configuraciones de especificaciones de orugas, la capacidad de elevación se mantiene dentro de  $\pm 5\%$ .

Contenido del artículo	Unidad	Parámetros
Peso operativo	kg	2150
<b>Motor</b>		
Tipo de motor eléctrico	-	Motor síncrono de imanes permanentes
Potencia nominal	kW	12
Tuerca maxima	N·m	110
Clase de aislamiento	-	H
Método de enfriamiento	-	Enfriamiento natural

Contenido del artículo	Unidad	Parámetros
<b>Paquete de batería</b>		
Tipo de la batería	-	Fosfato de hierro y litio
Voltaje de la batería	V	51,2
Capacidad de la batería	kWh	23,5
Tiempo de carga estándar	h	8,5
Tiempo de carga rápida	h	2
Tiempo de funcionamiento indicativo	h	3,5-5
Método de calentamiento	-	Película calefactora
Método de enfriamiento	-	Enfriamiento natural

Contenido del artículo	Unidad	Parámetros
<b>Pista</b>		
Ancho de la zapata estándar	mm	230
Número de rodillos de oruga (por lado)	-	3
Número de rodillos portadores de oruga (por lado)	-	2

Contenido del artículo	Unidad	Parámetros
<b>Cabina estándar</b>		
ISO 10262 : 1998 (OPG)	-	✓
ISO 12117-2 : 2008 (ROPS)	-	✓

Contenido del artículo	Unidad	Parámetros
<b>Sistema hidráulico</b>		
Bomba principal	-	Una bomba variable
Caudal máximo del sistema principal	L/min	64,4
Presión del sistema principal	MPa	25,3
Presión del sistema piloto	MPa	3,5
Presión del sistema de desplazamiento	MPa	25,3
Presión del sistema de giro	MPa	11
Volumen del tanque de aceite hidráulico	L	18

Contenido del artículo	Unidad	Parámetros
<b>Rendimiento principal</b>		
Velocidad de desplazamiento (alta/baja)	km/h	4,0/2,5
Velocidad de giro	r/min	9
Par máximo de giro	kN · m	2
Trepabilidad	-	30° (58%)
Presión específica sobre el terreno	kPa	33
Fuerza de excavación del cucharón (SAE)	kN	16
Fuerza de excavación del brazo (SAE)	kN	10
Fuerza de tracción máxima	kN	19

Contenido del artículo	Unidad	Parámetros
<b>Estándar</b>		
Longitud de la pluma	mm	1810
Longitud del brazo	mm	1190
Capacidad del cucharón	m <sup>3</sup>	0,04 <small>(Cucharón de movimiento de tierra)</small>

Contenido del artículo	Unidad	Parámetros
<b>Opcional</b>		
Longitud de la pluma	mm	-
Longitud del brazo	mm	-
Capacidad del cucharón	m <sup>3</sup>	0,013/0,032 <small>(Cucharón de movimiento de tierra)</small> 0,06 <small>(Cucharón de empuje)</small>