

# CARRETILLAS ELEVADORAS DE ALTA PESO 16 t – 32 t



**SANY**

# NO ACEPTES NADA MENOS.

## LA CALIDAD CAMBIA EL MUNDO

SANY tiene la ambición y los recursos para ofrecer al mercado productos alternativos refrescantes desarrollados y fabricados según los más altos estándares y requisitos europeos.

Calidad, fiabilidad y un servicio al cliente excepcional son nuestros principios rectores. El equipo de SANY Europe acompaña cada proyecto desde su desarrollo hasta su entrega. Nuestra prioridad es la satisfacción de nuestros clientes.

## GARANTÍA DE 5 AÑOS EN EL PUERTO MAQUINARIA DEL 2018\*

- Evita costos no planificados por reparaciones basadas en confiabilidad durante los primeros 5 años/10.000 horas de funcionamiento.
- Cuando SANY está dispuesto a ofrecer una garantía de 5 años, debe estar muy seguro de la confiabilidad de sus productos.

## AMPLIA EXPERIENCIA EN MAQUINARIA MÓVIL DE TRABAJO PESADO

- Ningún otro fabricante de equipos para trabajo pesado Las carretillas elevadoras y los reach stackers han producido tantos vehículos como este.
- Se han implementado muchas oportunidades para la mejora continua del producto.
- Se han utilizado maquinaria pesada móvil Diseñado y adaptado a una amplia gama de aplicaciones.

## SANY ES UNO DE LOS MEJORES DEL MUNDO LOS MAYORES FABRICANTES DE VEHÍCULOS DE ELEVACIÓN DE TRABAJO PESADO

Los clientes se benefician de la producción a gran escala. Lo que es equipo estándar en SANY, solo se ofrece como extra en la competencia.

- La producción en línea es más eficiente. La rutina y la optimización mejoran la calidad de la producción.

## INGENIERÍA DE ACERO INTERNA PARA LA DURABILIDAD DE LOS COMPONENTES

- Se diseñan marcos, mástiles y portahorquillas. Desarrollado, probado y fabricado en las instalaciones de SANY. Esto permite un control de calidad completo y ciclos de mejora rápidos.
- Muchas de las carretillas elevadoras de servicio pesado SANY han demostrado su durabilidad en duras condiciones en grandes puertos asiáticos y ya han estado en funcionamiento durante varias decenas de miles de horas sin mostrar signos de fatiga.



# SUS BENEFICIOS.

SANY concede especial importancia a la comodidad y seguridad del operador. La cabina es ergonómica y espaciosa, lo que permite un manejo sin esfuerzo. El sistema de control del vehículo utiliza tecnología CAN BUS redundante para garantizar una disponibilidad óptima y un funcionamiento fiable. Los vehículos están diseñados para facilitar el mantenimiento gracias a sus puntos de servicio de fácil acceso. Los componentes de marca, duraderos y de eficacia probada, combinados con tecnología inteligente y de vanguardia, convierten a las carretillas elevadoras SANY en un producto rentable y altamente fiable.



## DISEÑO DE CABINA OPTIMIZADO

Para una comodidad excepcional del operador.

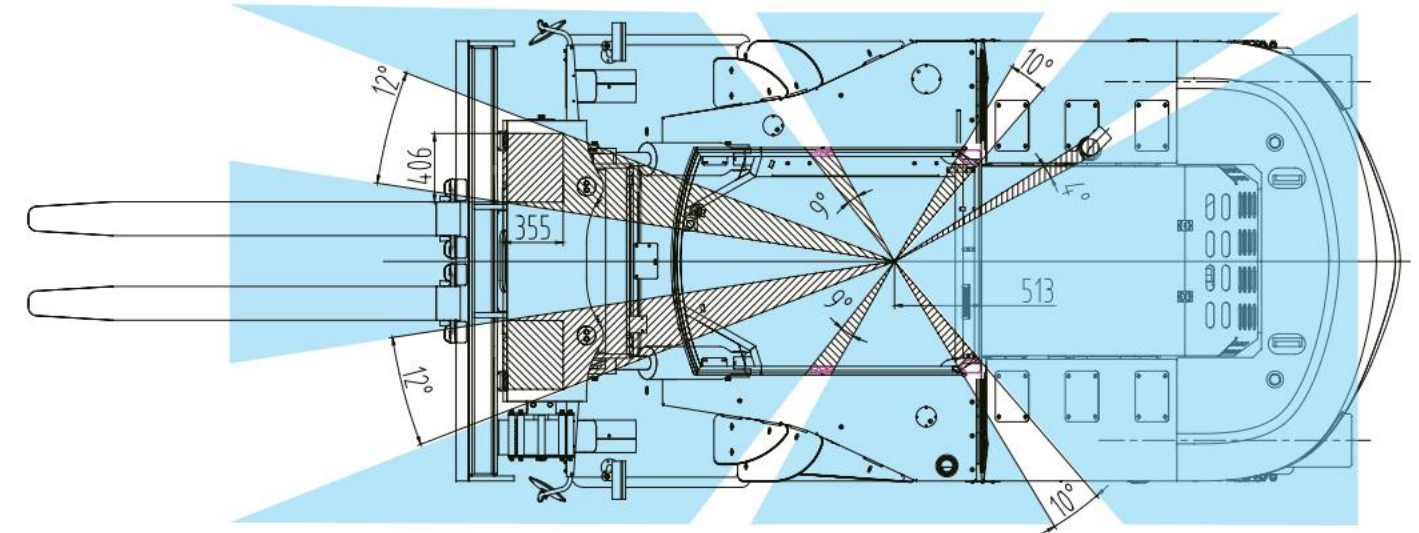

## VISIBILIDAD DE 293°

La visibilidad hacia adelante y a través de las ventanillas laterales delanteras es prácticamente ilimitada. El inteligente diseño de la cabina de SANY elimina la necesidad de pilares A. El parabrisas delantero se une a las ventanillas laterales y del techo mediante juntas especiales. La excelente visibilidad resultante facilita una conducción segura.



## CABINA DEL OPERADOR INCLINABLE ELÉCTRICAMENTE

Para un mantenimiento más fácil.

## FÁCIL ENTRADA/SALIDA, FUNCIONAMIENTO ERGONÓMICO

El volante se puede ajustar en altura e inclinación para adaptarse al operador. La columna de dirección puede pivotar hacia adelante para facilitar la entrada y salida. El pivote se activa mediante un reposapiés sin afectar la configuración de la dirección.



## SISTEMA DE INFORMACIÓN DEL OPERADOR

Muestra información importante en tiempo real.



## JOYSTICK CAN BUS CON SEGURIDAD CAN

Fácil operación.



## DISEÑO INTELIGENTE

Para un mantenimiento sencillo.

## FÁCIL ACCESO

La transmisión y los componentes hidráulicos son fácilmente accesibles inclinando la cabina. Los modelos a partir del SCP300G cuentan con cabinas deslizables lateralmente.

# GRAN CAPACIDAD, DIMENSIONES COMPACTAS.



GRÁFICO DE CURVA DE CARGA

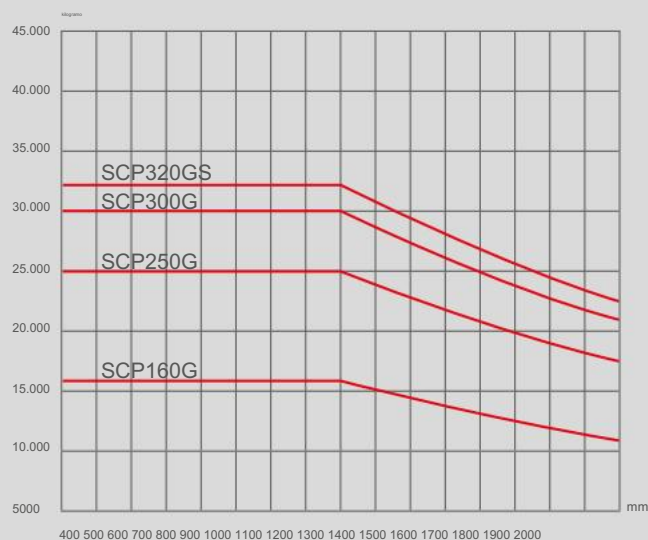

NOMBRE DEL MODELO

**SCP320GS**

DISTANCIA ENTRE EJES CORTA

DISEÑO ALEMÁN

CAPACIDAD DE ELEVACIÓN DE 32 T

CARRETILLA ELEVADORA DE SERVICIO PESADO SANY

El diseño inteligente de SANY proporciona la robustez necesaria para una larga vida útil. Las cargas superiores del eje trasero proporcionan la estabilidad necesaria. La distribución óptima del peso permite un diseño de contrapeso que minimiza los radios de giro.

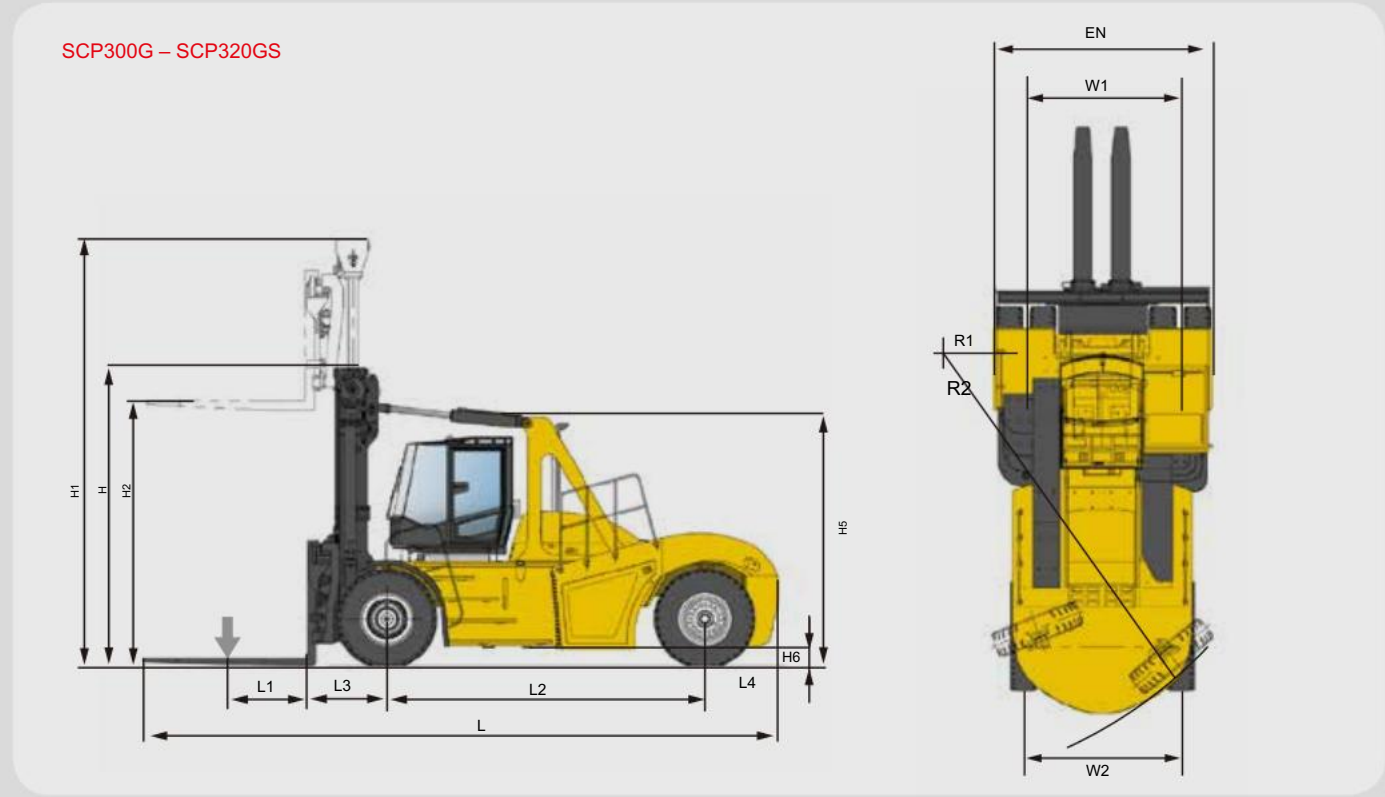
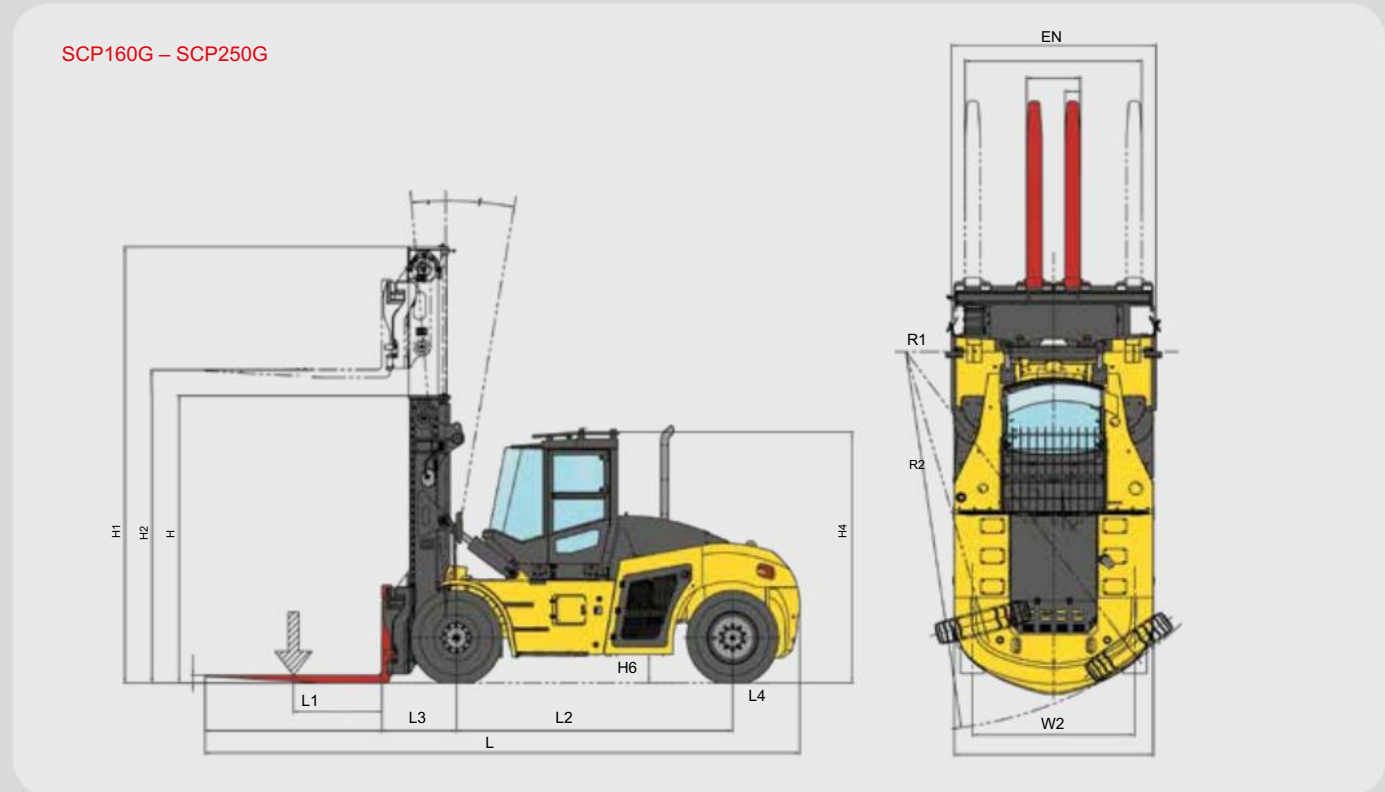

DIMENSIONES PRINCIPALES					
Modelo	SCP160G	SCP250G	SCP300G	SCP320GS	
Distancia entre ejes L2	3750 mm	4300	4500		
Peso de servicio	25500	36900	43100	44100	
L longitud total	mm 8070	8840	9225	9225	
W Ancho total	mm 2675	3100	3580		
H Altura total	3760 mm	3960	4380		
Centro de carga L1	mm	1200			
Voladizo delantero L3	mm 1010	1135	1220		
Voladizo trasero L4	mm 910	1005	1105		
Distancia al suelo del H6	mm	330	300		
H4 Altura de la cabina /	mm 3285	3340			
Altura del bastidor H5 sobre la cabina H5	mm	3790			
altura del asiento sobre el suelo	mm 1910	2040	2195		
Radio de giro interior R1	460 mm	940	780		
Radio de giro exterior R2	5100 mm	6000	6300		
Ancho de vía delantero W1	mm 1898	2204	2472		
Ancho de vía trasero W2	mm 2120	2450	2450		

CARGAS POR EJE					
Modelo	SCP160G	SCP250G	SCP300G	SCP320GS	
Carga del eje delantero con carga	37184	57245	65790	71831	
Carga del eje trasero con carga	4316	4655	7310	4269	
Carga del eje delantero sin carga	11654	18669	20250	22623	
Carga del eje trasero sin carga	13846	18231	22850	21477	



## RENDIMIENTO ALTO.

### MOTOR

Para cada carretilla elevadora de servicio pesado, SANY ha seleccionado un motor que proporciona potencia constante en un amplio rango de revoluciones. Por lo tanto, los vehículos son capaces de alcanzar un rendimiento potente a velocidades medias, optimizando el consumo de combustible y reduciendo los niveles de ruido.

#### MOTOR, TRANSMISIÓN Y EJES

Modelo	SCP160G	SCP250G	SCP300G	SCP320GS
marca del motor	Volvo			
tipo de motor	TAD572VE	TAD871VE		
desplazamiento	5130 cm <sup>3</sup>	7700 cm <sup>3</sup>		
potencia nominal	160 kW a 1700-2300	185 kW a 1630-2200		
par máximo	910 Nm a 1450	1160 Nm a 1200		
norma de emisiones	Etapa IV de la UE			
marca de transmisión	DÍAS			
velocidades	3F / 3R	4F / 4R	3F / 3R	
tipo de transmisión	TE17310	TE14415	TE17310	
modelo de eje delantero	Kessler D81	Kessler D91		
dimensión del neumático	12.00-24	14.00-24	16.00-25	

### CAJA DE CAMBIOS

Las cajas de cambios utilizadas son de la serie TE, del especialista en transmisiones DANA. Estas proporcionan arranques suaves, cambios automáticos y con carga, además de un consumo de combustible eficiente.

#### ACTUACIÓN

Modelo		SCP160G	SCP250G	SCP300G	SCP320GS
capacidad de elevación nominal	el	16	25	30	32
peso	el peso	25500	36900	43100	44100
Velocidad máxima de elevación con carga	350 mm/s		300	250	250
velocidad máxima de elevación sin carga	400 mm/s		350	400	400
Velocidad máxima de descenso con carga	400 mm/s		500	450	450
Velocidad máxima de descenso sin carga	400 mm/s		500	450	450
velocidad máxima de viaje con carga	28 kilómetros por hora		25	22	22
velocidad máxima de viaje sin carga	30 kilómetros por hora		27	25	25
Pendiente con carga	% 33		41	25	24
Superabilidad sin carga	% 42		42	47	45
ruido de la cabina	dB (A) 74		74	74	74
altura de elevación estándar	4000 mm		4000	4000	4000
altura máxima de elevación (opcional)	6500 mm		6000	6000	6000

### HIDRÁULICA

Los sistemas de fluidos separados para la transmisión, el sistema hidráulico y los frenos/eje protegen contra la contaminación. El sistema hidráulico, por supuesto, utiliza detección de carga, es decir, la bomba hidráulica suministra solo la cantidad y presión de aceite necesarias. Esto mejora la eficiencia del combustible y evita el calentamiento innecesario del aceite.

#### CANTIDADES DE ACEITE Y COMBUSTIBLE

Modelo		SCP160G	SCP250G	SCP300G	SCP320GS
aceite hidráulico	-	375		330	
líquido de escape	-			45	
Diesel	-			400	

# ALTAMENTE CAPAZ



Equipamiento estándar:  
Robusto portahorquillas con fácilmente intercambiable Horquillas, incluido desplazamiento lateral y posicionamiento de horquillas.



Horquillas helicoidales y otros accesorios disponibles bajo pedido.



Equipamiento estándar:  
Mástil dúplex para una excelente visibilidad.



Mástil dúplex con elevación libre.  
Los cilindros de elevación están ubicados en el costado del mástil y permiten una vista sin restricciones a través del centro abierto del mástil.

## DIMENSIONES DE LA HORQUILLA (ANCHO – FUERZA – LARGO)

SCP160G	SCP250G	SCP300G	SCP320GS
200 x 100 x 2400	250 x 110 x 2400	300 x 110 x 2400	300 x 125 x 2400

## MÁSTIL DÚPLEX SIN ELEVACIÓN LIBRE EN MM

SCP160G			SCP250G			SCP300G			SCP320GS		
altura de elevación	altura cerrada	altura abierta	altura de elevación	altura cerrada	altura abierta	altura de elevación	altura cerrada	altura abierta	altura de elevación	altura cerrada	altura abierta
3500	3510	5210	3500	3710	5405	-	-	-	-	-	-
4000	3760	5710	4000	3960	5905	4000	4380	6325	4000	4380	6325
4500	4010	6210	4500	4210	6405	4500	4610	6805	-	-	-
5000	4260	6710	-	-	-	-	-	-	-	-	-
5500	4510	7210	5500	4710	7405	5500	5110	7805	-	-	-
6000	4760	7710	6000	4960	7905	6000	5360	8305	6000	5380	8325
6500	5010	8210	-	-	-	-	-	-	-	-	-

## MÁSTIL DÚPLEX CON ELEVACIÓN LIBRE EN MM

SCP160G				SCP250G				SCP300G				SCP320GS			
altura de elevación	altura cerrada	altura abierta	altura de elevación libre	altura de elevación	altura cerrada	altura abierta	altura de elevación libre	altura de elevación	altura cerrada	altura abierta	altura de elevación libre	altura de elevación	altura cerrada	altura abierta	altura de elevación libre
4000	3760	5710	2050	4000	3960	5910	2050	4000	4360	6305	2000	4000	4360	6305	2000

## MÁSTIL TRIPLEX CON ELEVACIÓN LIBRE EN MM

4500	3490	6455	1250	-	-	-	-	-	-	-	-	-	-	-	-
------	------	------	------	---	---	---	---	---	---	---	---	---	---	---	---

# EQUIPO ESTÁNDAR Y OPCIONES

## EQUIPO ESTÁNDAR

- Mástil dúplex para altura de elevación de 4000 mm
- Portahorquillas con horquillas acopladas, longitud de horquilla de 2400 mm
- Desplazamiento lateral de horquilla electrohidráulico
- Ajuste electrohidráulico de la distancia de la horquilla
- Inclinación de cabina electrohidráulica (en SCP160G –SCP250G)
- Corredera de cabina electrohidráulica (SCP300G – SCP320GS)
- Sistema de iluminación LED, 12 luces
- Baliza giratoria
- Extintor de incendios de 2 litros
- Aire acondicionado
- Sistema hidráulico de detección de carga
- Pantalla a color de 9 pulgadas
- Techo de cristal con parasol y rejilla protectora.
- Radio lista
- Freno de estacionamiento eléctrico

## OPCIONES PRINCIPALES

- Mástiles de diferentes alturas
- Mástiles dúplex con elevación libre
- Mástiles triplex con elevación libre
- Cámara de marcha atrás
- Sensores de distancia traseros
- Monitoreo de la presión de los neumáticos
- Sistema de cámara integral
- Sistema automático de extinción de incendios en el compartimento del motor.
- Interruptores de parada de emergencia en ambos lados del vehículo
- Pantalla externa para control de mantenimiento diario
- Sistema de lubricación central
- Asiento del operador con suspensión neumática, soportes lumbares ajustables eléctricamente, calefacción del asiento
- Calefacción auxiliar de cabina accionada por diésel
- Paquete de invierno para precalentamiento eléctrico de aceite de motor, diésel e hidráulico
- Radio con reproductor MP3, lector de tarjetas SD, Bluetooth y conexión jack
- Portadocumentos, soporte para tablet PC
- Apagado automático del motor al ralentí
- Limitador de velocidad ajustable
- Luces de trabajo adicionales
- Pintura especial



## RENDIMIENTO EXCEPCIONAL. SERVICIO AL CLIENTE EXCEPCIONAL.

La compra de una carretilla elevadora de servicio pesado SANY marca el comienzo de una estrecha relación con SANY y sus concesionarios autorizados. Los técnicos de servicio de los concesionarios reciben formación en SANY Europa.

Pueden realizar el mantenimiento regular y, en caso de avería, realizar diagnósticos para que su vehículo vuelva a funcionar rápidamente, con el apoyo de los ingenieros de atención al cliente de SANY-Europe. Disponemos de una amplia gama de repuestos en la tienda central.

ADR SANY EUROPE GmbH

Sany Allee 1, D-50181 Bedburg

TELÉFONO 0049 2272 90531 100

FAX 0049 2272 90531 109

CORREO [info@sanyeurope.com](mailto:info@sanyeurope.com) RED

[www.sanyeurope.com](http://www.sanyeurope.com)

No todos los productos están disponibles en todos los países.  
De acuerdo con nuestro principio de mejora continua, nos reservamos el derecho de cambiar especificaciones y diseños sin previo aviso.

Las ilustraciones no muestran necesariamente la versión estándar del vehículo.

Versión n.º: 02.2018

# SANY