

PINZA SELECCIONADORA MB-G1000 S4

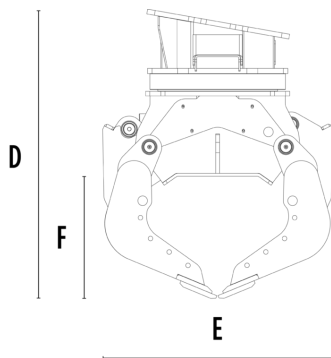
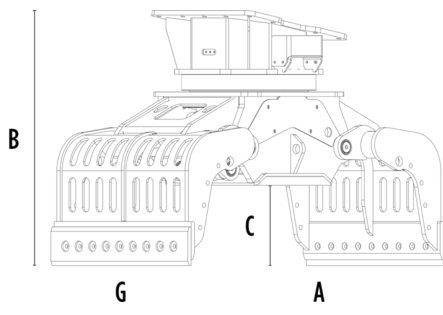

CARACTERÍSTICAS TÉCNICAS

Excavadora aconsejada	t.	18 - 25
Peso	t.	1,62
Capacidad (garras cerradas)	m ³	0,44
Rotación	Grado	360°
Presión del aceite (rotación)	bar	200 - 250
Caudal de aceite (rotación)	l/min	60 - 80
Presión de aceite máxima (apertura - cierre)	bar	300 - 350
Caudal de aceite máximo (apertura - cierre)	l/min	70 - 90
Dimensión A	mm	1860
Dimensión B	mm	1375
Dimensión C	mm	510
Dimensión D	mm	1500
Dimensión E	mm	1200
Dimensión F	mm	640
Dimensión G	mm	1015

ACCESORIOS OPCIONALES

Sistema de control remoto de potencia

Garantía de 24 meses

ÁREAS DE APLICACIÓN



Demoliciones



Obras viales



Canteras



Minas



Galerías



Ambientes cerrados



Canalizaciones



Obras urbanas



Mantenimiento de áreas verdes y agrícolas



Mantenimiento de áreas forestales

