

MODELLO E CARATTERISTICHE	OPTIONAL INCLUSI
CAST 23T Motore Kubota D902 Velocità 10-12 Km/h Trasmissione idrostatica 4WD Differenziale elettrico Raffreddamento a liquido Joystick 5 funzioni Cofani in metallo	Piastra aggancio accessori "Universal" Presa 12V Sedile ergonomico con cinture di sicurezza Protezione FOPS/ROPS Braccio telescopico Ruote tractor 23x8.50-12 Peso 1200 Kg
CAST 28T Motore Kubota D1105 Velocità 12 Km/h Trasmissione idrostatica 4WD Differenziale elettrico Raffreddamento a liquido Joystick 5 funzioni Cofani in metallo	Piastra aggancio accessori "Universal" Presa 12V Sedile ergonomico con cinture di sicurezza Protezione FOPS/ROPS Braccio telescopico Ruote tractor 23x10.50-12 Peso 1250 Kg
CAST 30T Motore Kubota D1105 Velocità 14 Km/h Trasmissione idrostatica 4WD Differenziale elettrico Raffreddamento a liquido Joystick 5 funzioni Cofani in metallo Parallelogramma	CAST 30T CARBON Fari LED da lavoro (2 ant + 1 post) Piastra aggancio accessori "Universal" Presa 12V e uscita elettrica ausiliare 165W Sedile ergonomico con cinture di sicurezza Protezione FOPS/ROPS Braccio telescopico Ruote tractor 26x12.00-12 Peso 1270 Kg
CAST 33T Motore Kubota D1305 Velocità 16 Km/h Trasmissione idrostatica 4WD Differenziale elettrico Raffreddamento a liquido Joystick 5 funzioni Cofani in metallo Parallelogramma	Fari LED da lavoro (2 ant + 1 post) Piastra aggancio accessori "Universal" Presa 12V e uscita elettrica ausiliare 165W Sedile ergonomico con cinture di sicurezza Protezione FOPS/ROPS Braccio telescopico Ruote tractor 26x12.00-12 Peso 1300 Kg
CAST 33TLX Single Speed Motore Kubota D1305 Velocità 12 Km/h @ 26x12-12 (Poclair) Trasmissione idrostatica 4WD Differenziale elettrico Raffreddamento a liquido Joystick 11 funzioni Cofani in metallo Parallelogramma Fari LED da lavoro (2 ant + 1 post)	CAST 33TLX CARBON Dual Speed Dashboard finitura Carbon Look Joystick ergonomico e di design Velocità 9-20 Km/h @ 26,5x14-12 (Poclair) Sedile confort, riscaldato Finiture particolari con vernice sablé Nuova veste grafica

30 SERIES

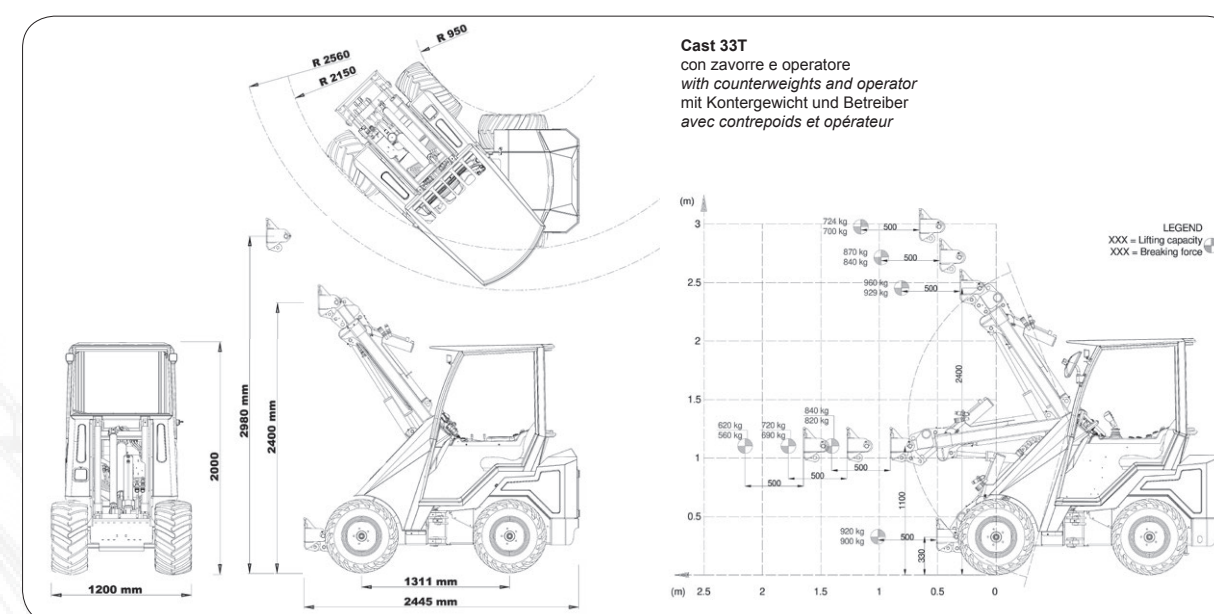

RUOTE

SKID	TRAC MASTER	TRACTOR	GARDEN
23X8.50-12 23X10.50-12 26X12.00-12	8PR 300/60X12	23X8.50-12 23X10.50-12 26X12.00-12	23X8.50-12 23X10.50-12 24X13.00-12 26X12.00-12 26.5X14.00-12

MODELLI SERIE 30

	CAPACITÀ IDRAULICA	POTENZA MOTORE	PORTATA IDRAULICA	ALTEZZA BRACCIO
CAST 23T	850 Kg (con zavorre)	23 Hp	32 lt/min	2945 mm
CAST 28T	950 Kg (con zavorre)	25 Hp	42 lt/min	2945 mm
CAST 30T	950 Kg (con zavorre)	25 Hp	45 lt/min	2945 mm
CAST 33T	950 Kg (con zavorre)	25 Hp	46 lt/min	2980 mm
CAST 33TLX	950 Kg (con zavorre)	25 Hp	46 lt/min	2980 mm



CASTGROUP

CAST GROUP S.r.l. UNIPERSONALE
 Via A. Meucci, 18
 30035 Mirano VE Italia
 ph. +39 041 5701827- fax +39 041 5726786
 info@cast-group.it

LEAF_30_SERIES_ITA_10/2020

Le informazioni contenute in questo documento sono soggette a modifiche senza preavviso e/o modifica. Cast Group si riserva il diritto di modificare i propri prodotti senza obbligo di comunicazione. Le immagini riportate in questo documento sono a solo scopo dimostrativo.



WWW.CASTLOADERS.IT



Serie 30 è compattezza. Con i suoi 2445mm di lunghezza, 1160mm di larghezza minima e 1970mm di altezza minima, è in grado di entrare nei locali più angusti ed è trasportabile facilmente.



La versione Carbon si caratterizza per le finiture "Carbon-look" della dashboard che conferiscono una maggiore sportività e una configurazione più aggressiva. Il joystick ergonomico e di ultima generazione, è di serie.



Display elettronico con spie anomalie, luci, motore, livelli olio idraulico e sistema elettrico flottaggio.



Joystick a 5 e 11 funzioni. 11 funzioni è di serie su LX e Carbon.



Velocità massima: 12 Km/h (mod. LX, Poclairn Single Speed). 20 Km/h (mod. LX Carbon, Poclairn Dual Speed).



Doppia pompa servizi per migliori prestazioni, velocità operativa, comfort e fluidità d'utilizzo.



Altezza telescopico fino a 2980mm, la più alta della categoria.

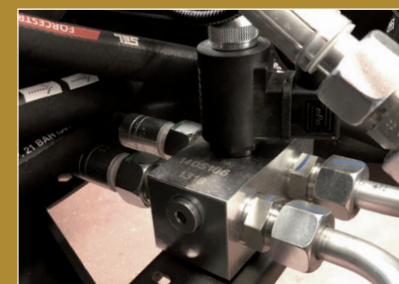

Differenziale elettrico di serie su tutti i modelli.



Serie 30 Castloaders rappresenta tecnologia ed innovazione per il settore delle pale multifunzione. Accorgimenti tecnici che fanno la differenza e si distinguono a beneficio di migliori prestazioni, semplicità d'uso e ridotta manutenzione.

Le nuove prese idrauliche posteriori sono di facile accessibilità ed hanno la possibilità di aggiungere il ripartitore di flusso, caratteristica di grandi macchine comunali, per poter lavorare contemporaneamente con attrezzatura frontale e posteriore.

I comandi per il controllo delle pompe idrauliche sono a portata di mano e ben disposti. Sono disponibili fino a 46 litri di olio per il funzionamento delle attrezzature idrauliche, mulchers, rasaerba, frese con dimensioni importanti.

CASTLOADERS



Una vasta gamma di accessori è disponibile per i modelli della serie 30 per soddisfare le molteplici esigenze nei settori agricoltura, allevamento, forestale, edilizia, giardinaggio.



Cabina insonorizzata e riscaldata, per una guida confortevole e protetta in qualsiasi condizione.



30 SERIES

RPS

RPS (Rigid Pipe System) è il sistema di distribuzione delle tubazioni idrauliche impiegato su tutta la Serie 30.

I tubi rigidi sono composti da materiali di primissima qualità e garantiscono una straordinaria resistenza all'usura. Essi sono disposti in maniera ordinata e sono facilmente accessibili per la manutenzione.

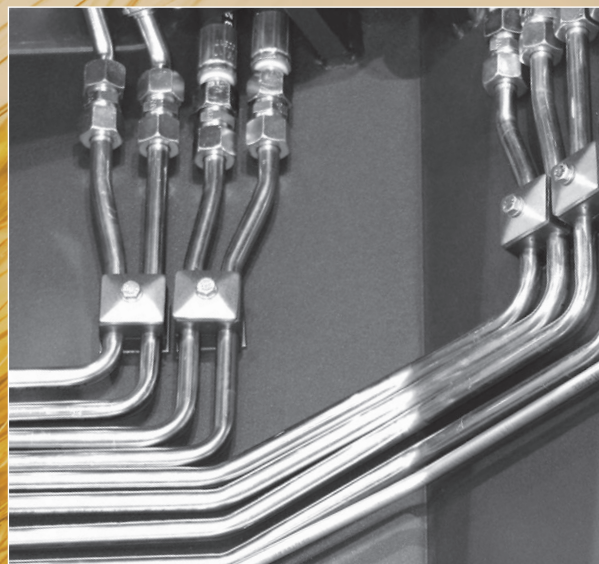

Particolari che fanno la differenza.

30 SERIES