

MOTOR

Potencia (según ISO 1585)	134 kW (182 CV)
Potencia útil bloqueada	114 kW (155 HP)
Fabricante	Deutz
Tipo	BF6M 2012C
Desplazamiento.....	4790 cm ³
Número de revoluciones	2000 min ⁻¹
Sobrealimentación	Turbocompresor / Intercooler

HIDRÁULICA

Sistema controlado de carga límite AWE 5 con dos bombas de control • Bombas de pistones axiales en diseño tándem • Regulación del flujo de demanda para ahorrar combustible

- Reciclaje de aceite a presión • Control sensible, proporcional e independiente de la carga de todos los movimientos de trabajo, independientemente de la presión de carga respectiva o velocidad • Fase de calentamiento • Temperatura del aceite controlada por termostato • Enfriador en un circuito de refrigeración separado con ventilador de refrigeración • Protección primaria y secundaria del sistema hidráulico contra sobrecarga • Válvulas de aspiración para todas las funciones de trabajo, así como para la aceleración en el circuito de elevación y flexión • Válvulas de retención de carga y descenso fino en el circuito de elevación

Sistema hidráulico.....	2xAKP	
Bomba principal		HPR 105
Bomba de control de caudal máx.....	360 l /min	
Presión máxima de funcionamiento movimiento de trabajo	350 bar	

GESTIÓN

AEM ATLAS GESTIÓN DE EXCAVADORAS • Control y regulación de todos
Funciones eléctricas • Regulador electrónico del motor diésel (EMR) • Control de carga límite GLR • Pantalla LCD de datos de funcionamiento • Inmovilizador • Visualización de errores • Prueba de funcionamiento • Conducción en automóvil

NIVEL DE SONIDO

El nivel de sonido* está muy por debajo de los límites CE

Nivel exterior (LWA)	104dB (A)
Kabinepegel (LpA)	72dB(A)

*Medición dinámica del nivel sonoro según 2000/14 CE

SISTEMA ELÉCTRICO

Tensión de funcionamiento	Había 24
Batería de alto rendimiento con arranque en frío	2 x 100 ah
Sistema eléctrico completo según StVZO	

FRENO

Sistema de frenos de doble circuito	listones
Freno de mano	almacenamiento de primavera

CANTIDAD DE LLENADO

Depósito de combustible.....	400 litros
Tanque hidráulico.....	220 litros
Aceite de motor	14 litros

CABINA

Ventanas panorámicas • montadas elásticamente con aislamiento térmico para el mejor
Visibilidad panorámica • Interior antideslumbrante • Trampilla de techo con ventana • Palanca de control ergonómica • Columna de dirección ajustable • El asiento se puede ajustar longitudinalmente por separado de la consola de control • El parabrisas se puede insertar debajo del techo de la cabina

Tipo	ATLAS Cabina confort tipo 1000
Largo total	1800 milímetros
Ancho	1000 mm



GIRATORIO

Motor de giro	Motor de pistones axiales con válvula de prioridad
Engranaje giratorio	relación de engranaje planetario
Freno giratorio	freno de estacionamiento automático multidisco

Accionamiento sobre corona giratoria de bolas con dentado interior	
Velocidad de giro	9min ⁻¹
Par de giro	59 kNm

TRACCIÓN

Ejes especiales para excavadora de 40 t con engranajes planetarios en los cuatro cubos de las ruedas

- Tracción total • Motor de velocidad variable • Transmisión Powershift • Doble efecto

Válvula del freno de marcha • Preselección del sentido de marcha mediante interruptor en la palanca de mando piloto

- Eje direccional con bloqueo automático del eje pendular • Conducción automatizada mediante válvula de pedal

VELOCIDAD

Cambio de marcha lento	máx.1,0 km/h
Marcha todoterreno continua.....	máximo 5, 0 km/h
Recorrido continuamente variable.....	máximo 20 km/h

LLANTAS

8-pequeños	10.00 - 20
Wenderadio	7,5m

PESO

Peso operativo	18 - 20 toneladas
----------------------	-------------------

DIMENSIONES PRINCIPALES

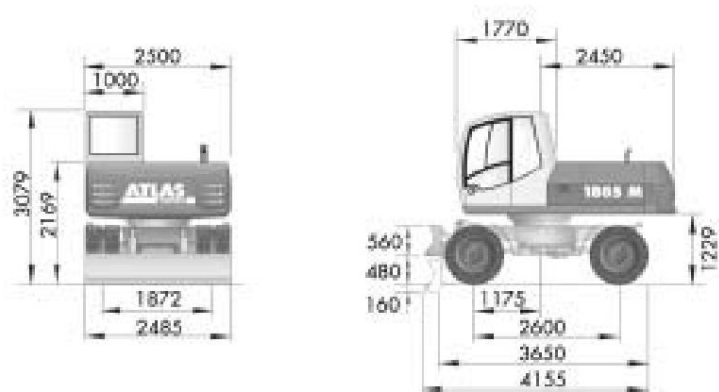

PUESTO DE CONDUCCIÓN CON PINZA



SISTEMA DE BRAZOS



Brazo básico C 64.41
con pluma C 64.46



Monobloque C 64,3 M



Brazaete D 64.2



Brazaete D 64.3

EQUIPO

Dispositivo básico	Gew./kg
A 64.2 ATLAS-Hydraulik-Mobilbagger 1805 M con nivelación completamente adjunta y Escudo de soporte y dos cilindros de elevación A	13600
64.32 ATLAS Excavadora móvil hidráulica 1805 M con soporte de garra cuádruple y dos cilindros de elevación A	15500
64.33 ATLAS Excavadora hidráulica móvil 1805 M con nivelación completamente adjunta y Escudo de soporte en el eje rígido y doble Soporte de abrazadera en el eje de dirección y dos cilindros de elevación A	14800
64.35 ATLAS Excavadora hidráulica móvil 1805 M con nivelación completamente adjunta y Escudo de soporte en el eje de dirección y doble Soporte de garras en el eje rígido. y dos cilindros de elevación	14800

Versiones adicionales y especiales

B 64.41 Protección contra rotura de tuberías para cilindros de elevación y Dispositivo de aviso de	20
B 64,9 sobrecarga Kit de fijación hidráulica para soportar el soporte La parte delantera y trasera se pueden cambiar	30
por separado B 64.9b Kit de fijación hidráulica para soportar el soporte para cambiar individualmente	40
B 64.39 Kit de montaje para cilindro de accionamiento de la pluma B 64.55 Ejes ensanchados, ancho total 2750 mm B 64.56 Hoja topadora ensanchada, ancho total 2750 mm 30	15
B 64.36 Kit de fijación hidráulica "Grab" (tubería) 40	70
B 64.37 Kit de montaje hidráulico "Giro de pinza"	45

Pluma con brazo base	Gew./kg
M Pluma monobloque estándar con cilindro articulado Longitud útil 5300 mm 2140	
C 64.41 brazo básico con cilindro de trabajo interno 1300	
Pluma C 64.46 con cilindro articulado sólo para brazo base C64.41, longitud útil 3800 mm 1230	

Knickarmé

D 64.2 brazo articulado, longitud útil 2150 mm D 64.3 brazo articulado, longitud útil 2650 mm	520 585
--	------------

Cilindro de inclinación del cucharón

F 64.1 Cilindro de inclinación del cucharón con varillaje de desviación	250
---	-----

Equipamiento básico estándar:

- GESTIÓN DE EXCAVADORAS AEM ATLAS
- Electrónica de la excavadora • Monitor de visualización de datos operativos
- Aire acondicionado • Conducción con cambios de pie
- Conducción en automóvil • Preselección de dirección en la palanca de control piloto
- Motor diésel con ralentí automático • Sistema lavaparabrisas
- Ventana corredera en la puerta de la cabina.
- Acristalamiento aislante térmico tintado
- La ventana delantera se puede insertar debajo del techo de la cabina.
- Columna de dirección infinitamente ajustable en inclinación y altura
- Consola de brazo plegable
- Asiento cómodo con reposabrazos y soporte para discos
- El asiento se puede mover por separado de las consolas de control
- Preparación para la instalación de radio
- Interruptor principal de batería en la línea negativa
- Acumulador de presión para descenso de emergencia del sistema de brazo.
- Lubricación central • Puntos de pivote sellados en el brazo base
- Soporte de pinza para colgar la pinza mientras se conduce por carretera
- Anillos intermedios
- Hoja niveladora/soporte guiada en paralelo y ajustable sin escalonamientos
- Caja de herramientas en el tren de aterrizaje
- Transmisión Powershift • Etapa de conmutación de presión

Pluma ajustable hidráulica

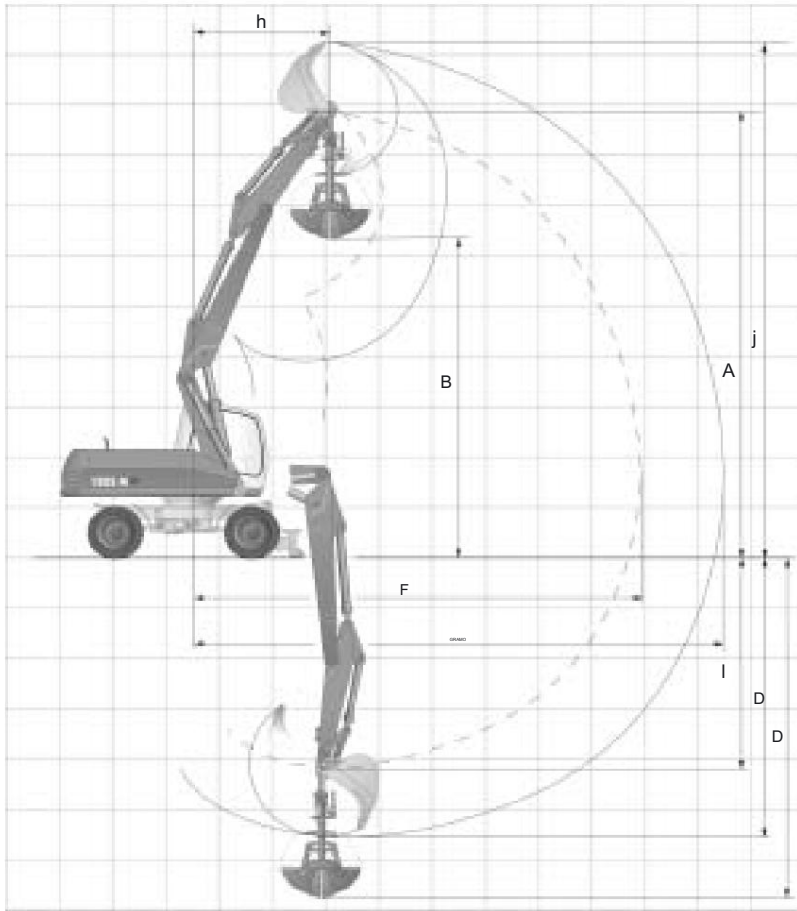

Brazo articulado D 64.2 - longitud útil 2150 mm

Equipamiento: A 64.2, C 64.41, C 64.46,
Pinza de cuchara D 64.2, F 63.26 o E 266

A Altura del brazo articulado	mm	8930	8930
B Altura de descarga	militares	-	6480
D Profundidad máxima de excavación	mm	5750	6750
F Radio máximo	mm	7950	7950
G Alcance máximo	mm	9400	8750
H Posición máxima del brazo	mm	2600	2600
J Altura máxima de alcance	mm	10350	-
L Punto de pivote del cucharón	mm	4300	4300
Cuchara/agarre		830	450
Resistencia al desgarro	kN	100	-
Fuerza de rotura	kN	125	-
Fuerza de cierre de la pinza	kN	-	73
Peso de servicio	t	18,0	18,3

Brazo articulado D 64,3 - longitud útil 2650 mm

Equipamiento: A 64.2, C 64.41, C 64.46, D 64.3,
Pinza de cuchara F 63.15 o E 266

Una altura de brazo articulado.	mm	9330	9330
B Altura de descarga	militares	-	6880
D Profundidad máxima de excavación	mm	6250	7250
F Radio máximo	mm	8450	8450
G Alcance máximo	mm	9900	9250
H Posición máxima del brazo	mm	2900	2900
J Altura máxima de alcance	mm	10800	L Punto de giro de la cuchara
L Punto de giro de la cuchara	mm	4800	4800
Fuerza de rotura de la cuchara/pinza	kN	87	Fuerza de rotura de la pinza
Fuerza de rotura de la pinza	kN	125	Fuerza de cierre de la pinza
Fuerza de cierre de la pinza	kN	-	Peso operativo
Peso operativo	t	-	73
	t	18,1	18,4

ATLAS 1805 M Monobloque

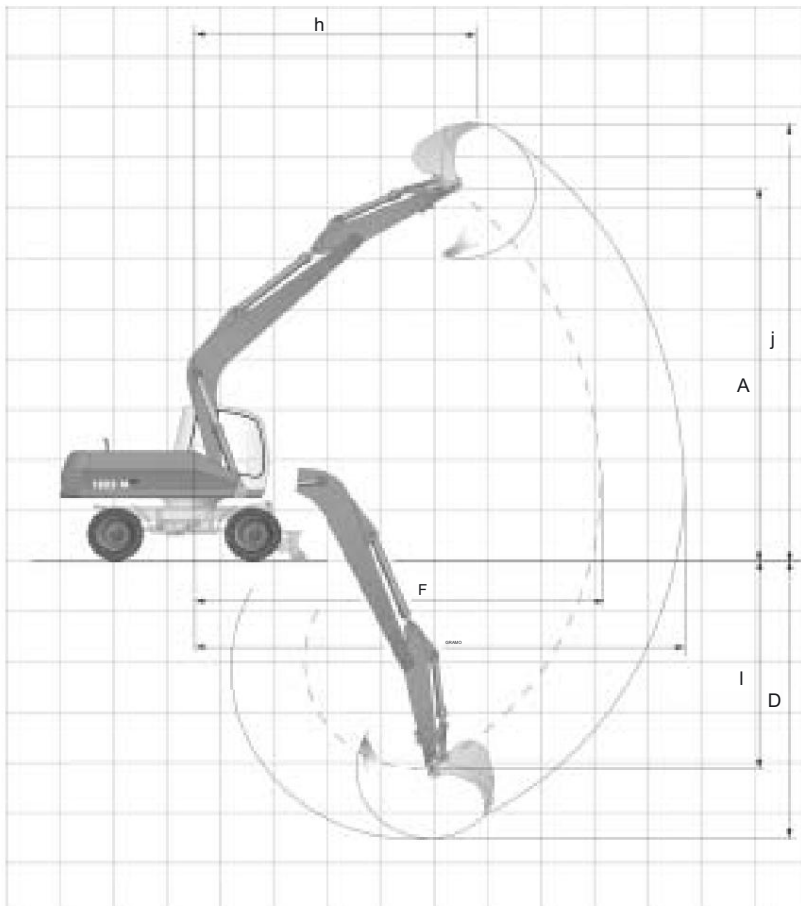

Brazo articulado D 64.2 - longitud útil 2150 mm

Equipamiento: A 64.2, C 64.3 M,
D 64.2, F 63,26

Una altura de brazo articulado.	militares	7450	Cuchara
B Altura de descarga	militares	-	
D Máx. Grabtiefe	militares	5700	
F Garganta máxima	mm	7750	
G Alcance máximo	mm	9150	
H Posición máxima del brazo	mm	4950	
J Altura máxima de alcance	mm	8750	
L Punto de giro del cucharón	mm	4200	
Fuerza de rotura del cucharón/garra	militares	830	
Fuerza de rotura	kN	100	
Fuerza de rotura	kN	125	
Fuerza de cierre de la pinza	kN	-	
Peso de servicio	t	17,6	

Brazo articulado D 64,3 - longitud útil 2650 mm

Equipamiento: A 64.2, C 64.3 M,
D 64,3, F 63,15

Una altura de brazo articulado.	militares	7750	Cuchara
B Altura de descarga	militares	-	
D Profundidad máxima de excavación	militares	6200	
F Radio máximo	mm	8250	
G Alcance máximo	mm	9650	
H Posición máxima del brazo	mm	5450	
J Altura máxima de alcance	mm	9000	
L Punto de giro del cucharón/garra	militares	4700	
Fuerza de arranque	kN	750	
Fuerza de arranque	kN	87	
Fuerza de cierre de la pinza	kN	125	
Peso operativo	t	-	
	t	17,7	

Dispositivo básico A 64.2, C 64.41, C 64.46

Brazo articulado D 64.2 - longitud útil 2150 mm

Altura del gancho	3,0 m 4,0 m 4,5 m 5,0 m 6,0 m 7,0 m 7,5 m														
	lqlqlqlqlqlql														
6	a	-	-	5,6	5,6	5,3	5,3	5,1	4,8	4,9	3,7	-	-	-	-
	b	-	-	5,6	5,6	5,3	5,2	5,1	4,5	4,9	3,4	-	-	-	-
4,5	a	8,6	8,6	6,9	6,4	6,3	5,5	5,8	4,7	5,2	3,7	4,8	2,8	-	-
	b	8,6	8,6	6,9	5,9	6,3	5,0	5,8	4,4	4,9	3,4	3,9	2,6	-	-
3	a	7,9	7,9	8,8	6,2	7,7	5,3	6,9	4,6	5,7	3,6	5,1	2,8	4,8	2,4
	b	7,9	7,9	8,5	5,7	7,2	4,9	6,2	4,3	4,8	3,4	3,9	2,6	3,4	2,2
1,5	a	10,7	9,2	9,8	6,1	8,8	5,2	7,7	4,6	6,2	3,6	5,3	2,7	5,0	2,4
	b	10,7	8,4	8,4	5,6	7,1	4,8	6,1	4,2	4,8	3,3	3,8	2,5	3,3	2,2
0	a	13,6	9,4	10,3	6,2	8,9	5,3	7,9	4,6	6,4	3,4	5,4	2,6	5,0	2,3
	b	13,6	8,4	8,5	5,6	7,2	4,8	6,2	4,2	4,8	3,1	3,6	2,4	3,2	2,1
-1,5	a	14,9	9,1	10,4	6,0	9,1	5,1	8,0	4,3	6,6	3,2	5,2	2,5	-	-
	b	14,0	8,1	8,7	5,4	7,2	4,6	6,1	3,9	4,5	2,9	3,6	2,3	-	-
-3	a	15,5	9,0	10,8	5,7	9,3	4,8	8,0	4,1	5,4	3,1	-	-	-	-
	b	14,2	8,0	8,4	5,2	6,9	4,3	5,9	3,7	4,4	2,8	-	-	-	-

Brazo articulado D 64,3 - longitud útil 2650 mm

Altura del gancho	3,0 m 4,5 m 5,0 m 6,0 m 7,0 m 7,5 m 8,0 m														
	lqlqlqlqlqlql														
7,5	a	-	-	4,7	4,7	4,6	4,6	-	-	-	-	-	-	-	-
	b	-	-	4,7	4,7	4,6	4,5	-	-	-	-	-	-	-	-
6	a	-	-	4,8	4,8	4,7	4,7	4,5	3,7	4,4	2,8	-	-	-	-
	b	-	-	4,8	4,8	4,7	4,5	4,5	3,5	3,9	2,6	-	-	-	-
4,5	a	7,8	7,8	5,7	5,5	5,4	4,8	4,8	3,7	4,5	2,9	4,4	2,6	-	-
	b	7,8	7,8	5,7	5,1	5,4	4,4	4,8	3,4	3,9	2,7	3,5	2,3	-	-
3	a	8,3	8,3	7,2	5,3	6,4	4,6	5,5	3,6	4,8	2,9	4,6	2,5	4,5	2,2
	b	8,3	8,3	7,2	4,9	6,2	4,3	4,8	3,4	3,9	2,7	3,5	2,3	3,1	2,0
0	a	12,9	9,3	8,9	5,2	7,9	4,6	6,4	3,6	5,4	2,7	5,0	2,4	4,7	2,1
	b	12,9	8,4	7,1	4,8	6,1	4,2	4,8	3,3	3,7	2,5	3,3	2,2	3,0	1,9
-1,5	a	14,7	9,1	9,0	5,1	7,9	4,4	6,5	3,3	5,5	2,5	4,9	2,3	-	-
	b	13,8	8,1	7,3	4,6	6,2	4,0	4,6	3,0	3,6	2,3	3,2	2,1	-	-
-3	a	15,1	9,0	9,4	4,9	8,3	4,1	6,4	3,1	-	-	-	-	-	-
	b	14,2	8,0	7,0	4,4	5,9	3,8	4,4	2,8	-	-	-	-	-	-

Dispositivo básico A 64.2, C 64.3M

brazo articulado D 64.2 - longitud útil 2150 mm

Altura del gancho	3,0 m 4,0 m 4,5 m 5,0 m 6,0 m 7,0 m 7,5 m														
	lqlqlqlqlqlql														
6	a	-	-	-	-	-	-	-	-	4,2	3,7	-	-	-	-
	b	-	-	-	-	-	-	-	-	4,2	3,4	-	-	-	-
4,5	a	-	-	-	-	4,9	4,9	4,7	4,7	4,4	3,7	4,4	2,9	-	-
	b	-	-	-	-	4,9	4,9	4,7	4,4	4,4	3,4	3,9	2,7	-	-
3	a	-	-	7,9	6,0	6,8	5,2	6,0	4,5	5,2	3,5	4,7	2,8	4,7	2,6
	b	-	-	7,9	5,5	6,8	4,7	6,0	4,1	4,8	3,2	3,9	2,6	3,5	2,3
1,5	a	-	-	9,5	5,6	8,4	4,8	7,3	4,2	6,0	3,4	5,2	2,7	5,0	2,5
	b	-	-	8,3	5,1	7,0	4,4	6,0	3,9	4,7	3,1	3,8	2,5	3,4	2,3
0	a	-	-	10,7	5,5	9,2	4,7	8,1	4,1	6,6	3,2	5,6	2,7	5,2	2,4
	b	-	-	8,1	5,0	6,8	4,3	5,8	3,7	4,5	3,0	3,7	2,4	3,4	2,2
-1,5	a	11,6	8,5	10,5	5,5	9,3	4,7	8,2	4,1	6,7	3,2	-	-	-	-
	b	11,6	7,6	8,1	5,0	6,8	4,2	5,8	3,7	4,5	2,9	-	-	-	-
-3	a	12,6	8,7	9,7	5,6	8,6	4,8	7,7	4,1	-	-	-	-	-	-
	b	12,6	7,7	8,2	5,1	6,9	4,3	5,9	3,8	-	-	-	-	-	-

Brazo articulado D 64,3 - longitud útil 2650 mm

Altura del gancho	3,0 m 4,0 m 4,5 m 5,0 m 6,0 m 7,0 m 8,0 m														
	lqlqlqlqlqlql														
6	a	-	-	-	-	-	-	-	-	-	-	3,6	3,6	-	-
	b	-	-	-	-	-	-	-	-	-	-	3,6	3,5	-	-
4,5	a	-	-	-	-	-	-	-	-	-	-	4,0	3,7	4,0	2,9
	b	-	-	-	-	-	-	-	-	-	-	4,0	3,4	4,0	2,7
3	a	-	-	6,9	6,2	6,1	5,3	5,5	4,6	4,8	3,6	4,4	2,9	4,0	2,3
	b	-	-	6,9	5,7	6,1	4,8	5,5	4,2	4,8	3,3	3,9	2,6	3,2	2,2
1,5	a	-	-	9,3	5,7	7,9	4,9	6,9	4,3	5,7	3,4	5,0	2,8	4,6	2,3
	b	-	-	8,4	5,2	7,0	4,5	6,1	3,9	4,7	3,1	3,8	2,5	3,1	2,1
0	a	-	-	10,4	5,5	9,0	4,7	7,9	4,1	6,4	3,3	5,4	2,7	3,8	2,2
	b	-	-	8,1	5,0	6,8	4,3	5,9	3,7	4,5	3,0	3,7	2,4	3,1	2,0
-1,5	a	10,6	8,4	10,6	5,5	9,3	4,6	6,2	4,0	6,7	3,2	5,6	2,6	-	-
	b	10,6	7,5	8,1	4,9	6,7	4,2	5,8	3,7	4,5	2,9	3,6	2,4	-	-
-3	a	13,4	8,5	10,1	5,5	8,9	4,7	7,9	4,1	6,4	3,2	-	-	-	-
	b	13,4	7,6	8,2	5,0	6,8	4,2	5,8	3,7	4,5	2,9	-	-	-	-

Los valores de carga útil máxima especificados en toneladas incluyen una estabilidad del 33% o se calculan al 87% de la fuerza de elevación hidráulica, según ISO 10567. Estos valores son válidos en la punta del brazo con la posición óptima del brazo correspondiente. sistema.

a = apoyado, b = móvil, q = transversal, l = longitudinal

HERRAMIENTAS

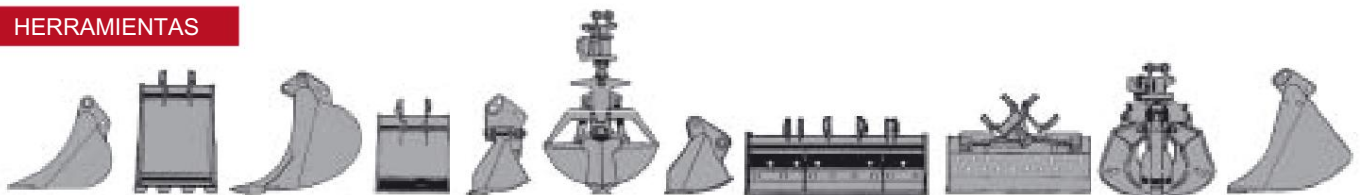

Recomendación de asignación de cazo (teniendo en cuenta el radio máximo F)

CUCHARA	F 63,28	F 63,27	F 63,26	F 63,15
	1140	930	830	750
Contenido l	1300	1100	1000	850
Ancho mm Soporte hoja topadora proyección	6,0	7,0	7,5	8,0
máxima m Soporte. Proyección máxima de garra cuádruple con	9,0	10,0	10,5	11,0

según estabilidad según ISO 10567, densidad aparente 1,8 t/m3



ATLAS-TEREX GmbH
 Stedinger Straße 324 . D-27751 Delmenhorst Tel.
 ++49 (0)4221/ 4910 . Fax ++49 (0)4221/ 49 12 13 www.atlas-terex.de . Correo electrónico: Info@atlas-terex.de

Distribuidor: