



## EXPERT IN RECYCLING technology made in Italy

Impianti trasportabili  
di vagliatura e riciclaggio  
Serie UVS



[www.camssrl.it](http://www.camssrl.it)

[ufficio.commerciale@camssrl.it](mailto:ufficio.commerciale@camssrl.it)

Via Giulio Golini 301 | 40024 Castel San Pietro Terme BO | Italy

Tel +39 051 6946611 | Fax +39 051 6946650

## UVS 25.1

### CARATTERISTICHE TECNICHE

Vaglio Vibrante (mm)	1000x2500
Numero di piani	1 (2 selezioni)
Area (m <sup>2</sup> )	2,50
Peso del Vaglio (kg)	975
Peso dell'impianto (kg)	5.050
Inclinazione	18°
Produzione massima (t/h)	120
Trasportatore a nastro di cumulo	n° 2 TN 500x8
Telaio di sostegno e tramogge	incluso
Quadro elettrico	incluso
Coperture TN	incluso

### OPTIONAL

Allungamento TN al metro  
 Barre spruzzatura TN  
 Tramoggia di carico e nastro di alimentazione (autonomo)  
 Trasportatore a Nastro di carico (per UTM/UTS 750)  
 Verniciatura personalizzata

- Adatto per UTS/UTM serie 750 (30.07), serie 1000 (50.10)
- Possibilità di fornire i nastri della lunghezza richiesta dal cliente
- Si può collegare al G.E. della macchina
- Possibilità di mettere tramoggia di alimentazione e alimentatore

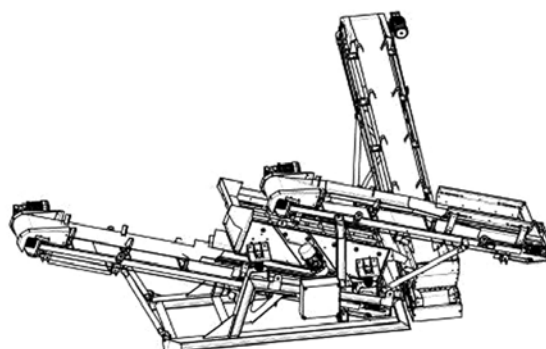
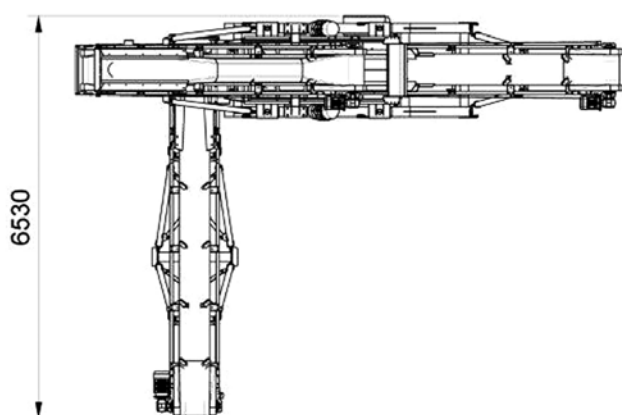
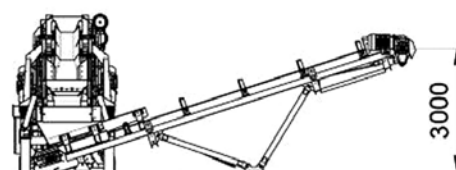
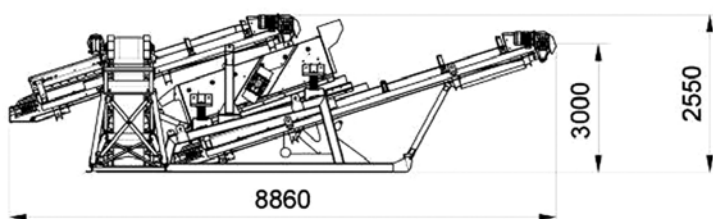

## UVS 25.2

### CARATTERISTICHE TECNICHE

Vaglio Vibrante (mm)	1000x2500
Numero di piani	2 (3 selezioni)
Area (m <sup>2</sup> )	2,50
Peso del Vaglio (kg)	1.270
Peso dell'impianto (kg)	5.950
Inclinazione	18°
Produzione massima (t/h)	160
Trasportatore a nastro di cumulo	n° 3 TN 500x8
Telaio di sostegno e tramogge	incluso
Quadro elettrico	incluso
Coperture TN	incluso

### OPTIONAL

Allungamento TN al metro  
 Barre spruzzatura TN  
 Tramoggia di carico e nastro di alimentazione (autonomo)  
 Trasportatore a Nastro di carico (per UTM/UTS 750)  
 Verniciatura personalizzata

- Adatto per UTS/UTM serie 750 (30.07), serie 1000 (50.10), 1200 (60.12)
- Possibilità di fornire i nastri della lunghezza richiesta dal cliente
- Si può collegare al G.E. della macchina
- Possibilità di mettere tramoggia di alimentazione e alimentatore

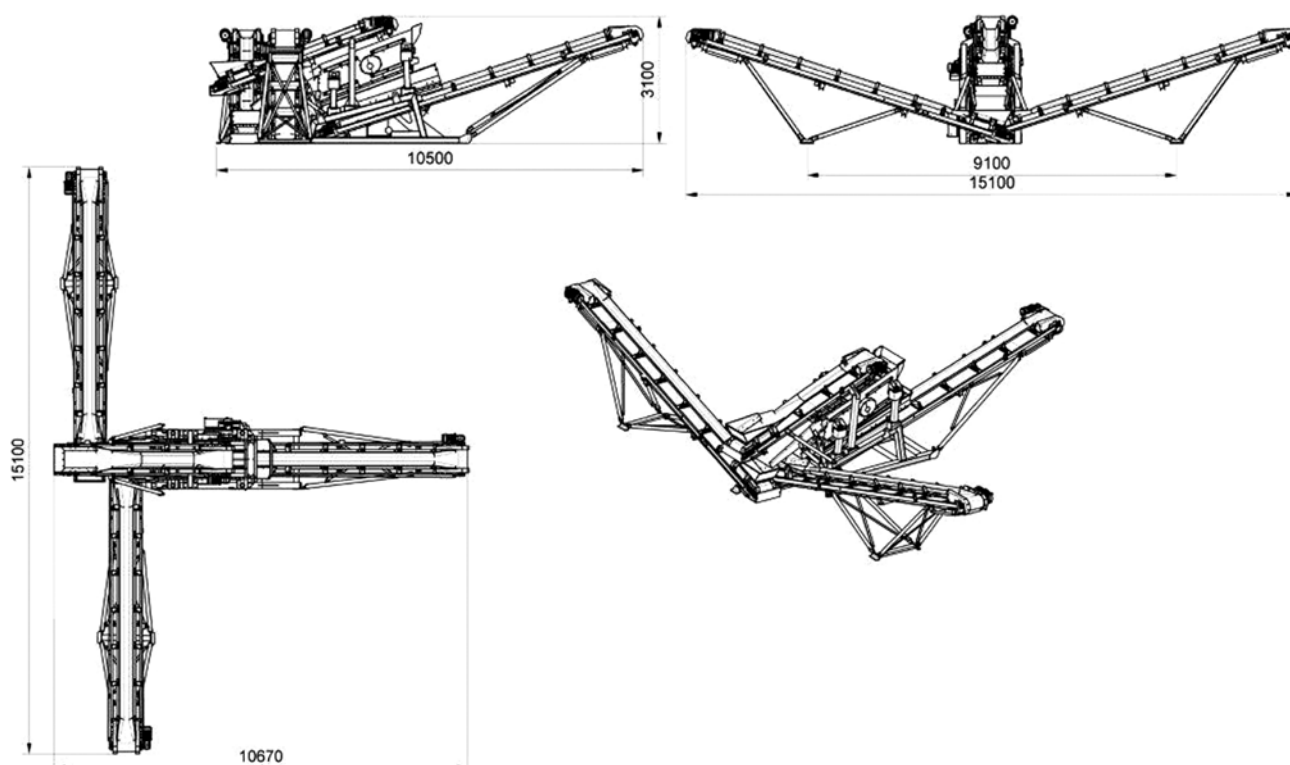

## UVS 42

### CARATTERISTICHE TECNICHE

Vaglio Vibrante (mm)	1200x3500
Numero di piani	2 (3 selezioni)
Area (m <sup>2</sup> )	4,2
Peso del Vaglio (kg)	2.750
Peso dell'impianto (kg)	12.360
Inclinazione	18°
Produzione massima (t/h)	250
Trasportatore a nastro di carico	n° 1 TN 800x8
Trasportatore a nastro di cumulo	n° 2 TN 500x8 + n° 1 TN800x8
Telaio di sostegno e tramogge	incluso
Quadro elettrico	incluso
Coperture TN	incluso

### OPTIONAL

Allungamento TN al metro

Barre spruzzatura TN

Tramoggia di carico e alimentatore UVS 42/I

Verniciatura personalizzata

- Adatto per UTS/UTM serie 1200 (60.12), serie 1500 (60.15)
- Possibilità di fornire i nastri della lunghezza richiesta dal cliente
- Si può collegare al G.E. della macchina
- Possibilità di mettere tramoggia di alimentazione e alimentatore

