

# Dynapac CC1300

## Rodillos Tándem para Asfalto

Atlas Copco



### Datos técnicos

Pesos	
Max. peso operativo	4030 kg
Peso operativo (incl. ROPS)	3900 kg
Peso del módulo delantero/trasero	1900/2000 kg

Tracción	
Rango de velocidad (Dual/TC/AS)	0-10 km/h
Oscilación vertical	±10°
Pendiente teórica	37 %

Compactación	
Fuerza centrífuga	33 kN
Amplitud nominal	0,5 mm
Carga lineal estática (delantera/trasera)	14,5/15,4 kg/cm
Frecuencia de Vibración	52 Hz
Depósito de agua	200 l

Motor	
Fabricante/Modelo	Kubota V2203-M (T4i)
Tipo	Agua enfriada
Potencia nominal, SAE J1995	33 kW (44 hp ) @ 2600 rpm
Capacidad del tanque de combustible	50 l

Sistema hidráulico	
Conducción	Bomba de pistones axiales con desplazamiento variable. 2 motores de pistones radiales de cilindrada constante.
Vibración	Bomba/motor de engranajes de cilindrada constante.
Dirección	Bomba de engranaje con desplazamiento constante.
Frenos de servicio	Hidrostático, en la palanca para movimiento hacia adelante y atrás
Frenos estacionamiento/emergencia	Frenos de seguridad de discos múltiples en ambos tambores.

Localice a su distribuidor local en [www.atlascopco.es](http://www.atlascopco.es)

Nos reservamos el derecho a cambiar las especificaciones sin previo aviso. Las máquinas en las fotos que ilustran este folleto pueden contener artículos opcionales. Esta información es meramente descriptiva y no está garantizada.

rce\_cc1300\_es-20150331.110424.pdf 2015-03-31 11:04

# Dynapac CC1300

## Rodillos Tándem para Asfalto

Atlas Copco

### Datos técnicos

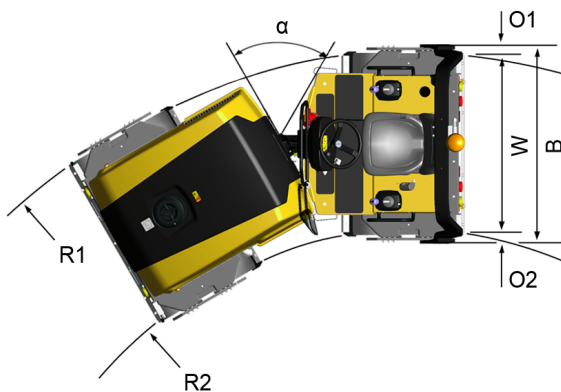
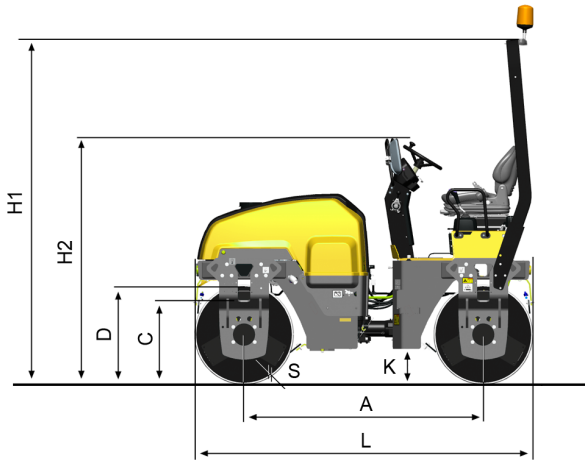

#### Dimensiones

A. Distancia entre ejes	1925 mm
B. Ancho	1450 mm
C. Curb clearance	600 mm
D. Diámetro del tambor	802 mm
H1. Altura, con ROPS/cab	2750 mm
H2. Altura, sin ROPS/cab	1855 mm
K. Distancia libre al suelo, modulo delantero	260 mm
L. Longitud	2725 mm
O1. Espesor de placa de bastidor, lado derecho	50 mm
O2. Espesor de placa de bastidor, lado izquierdo	50 mm
R1. Radio de giro, externo	4240 mm
R2. Radio de giro, interno	2940 mm
S. Espesor de plancha de tambor	16 mm
W. Ancho del tambor	1300 mm
$\alpha$ . Angulo de giro	$\pm 30^\circ$



#### Equipamiento estándar

Control automático de agua y de vibración, desbloqueo de freno (solo versiones combi), parada de emergencia, filtros del sistema de aspersión, medidor de combustible, bocina, reloj, puntos de comprobación de presión hidráulica, llave arranque, sistema de interbloqueo, puntos de elevación, panel de instrumentos con cierre, sistema de aspersión presurizado, interruptor de batería principal, ROPS plegable con cinturón de seguridad, plataforma del operario montada sobre tacos de goma, interruptor de seguridad del asiento, asiento regulable, conexión/desconexión de vibración en palanca de A/R, luz de advertencia frenos, luz de advertencia carga, luz de advertencia presión del aceite del motor, luz de advertencia temperatura del motor, luz de advertencia nivel bajo de combustible, alarma de marcha atrás, luces de trabajo, rotativo, vibración un solo tambor.



#### Equipamiento opcional

Apoyabrazos doble, herramienta de desbloqueo de freno para remolcar, luces de posición frontal/trasera, palancas dobles de A/R, cubierta del depósito de agua con cierre, kit para reducción de ruidos, espejos retrovisores, soporte de la placa de matrícula con luz, rascadores accionados por muelles, asiento comfort con elemento amortiguador, asiento deslizable, señalización para vehículos de movimiento lento (SMV), color especial, temporizador de agua, equipo de herramientas, orificio de remolque

Localice a su distribuidor local en [www.atlascopco.es](http://www.atlascopco.es)

Nos reservamos el derecho a cambiar las especificaciones sin previo aviso. Las máquinas en las fotos que ilustran este folleto pueden contener artículos opcionales. Esta información es meramente descriptiva y no está garantizada.

rce\_cc1300\_es-20150331.110424.pdf 2015-03-31 11:04