

Dynapac CC1100

Rodillos Tándem para Asfalto



Datos técnicos

Pesos	
Max. peso operativo	2460 kg
Peso operativo (incl. ROPS)	2350 kg
Peso del módulo delantero/trasero	1130 kg/1220 kg

Tracción	
Rango de velocidad (Dual/TC/AS)	0-10 km/h
Oscilación vertical	±10°
Pendiente teórica	50 %

Compactación	
Fuerza centrífuga	29 kN
Amplitud nominal	0,5 mm
Carga lineal estática (delantera/trasera)	10,6 kg/cm/11,4 kg/cm
Frecuencia de Vibración	63 Hz
Depósito de agua	160 l

Motor	
Fabricante/Modelo	Kubota D1703-M (T4i)
Tipo	Agua enfriada
Potencia nominal, SAE J1995	26 kW (35 hp) @ 2800 rpm
Capacidad del tanque de combustible	50 l

Sistema hidráulico	
Conducción	Bomba de pistones axiales con desplazamiento variable. 2 motores de pistones radiales de cilindrada constante.
Vibración	Bomba/motor de engranajes de cilindrada constante.
Dirección	Bomba de engranaje con desplazamiento constante.
Frenos de servicio	Hidrostático, en la palanca para movimiento hacia adelante y atrás
Frenos estacionamiento/emergencia	Frenos de seguridad de discos múltiples en ambos tambores.

Localice a su distribuidor local en www.atlascopco.es

Nos reservamos el derecho a cambiar las especificaciones sin previo aviso. Las máquinas en las fotos que ilustran este folleto pueden contener artículos opcionales. Esta información es meramente descriptiva y no está garantizada.

rce_cc1100_es-20160418.105415.pdf 2016-04-18 10:54

Dynapac CC1100

Rodillos Tándem para Asfalto

Atlas Copco

Datos técnicos

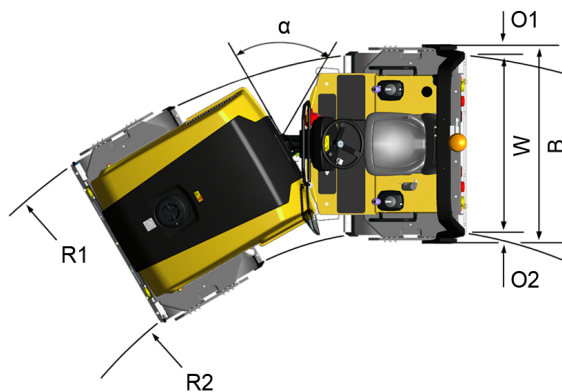
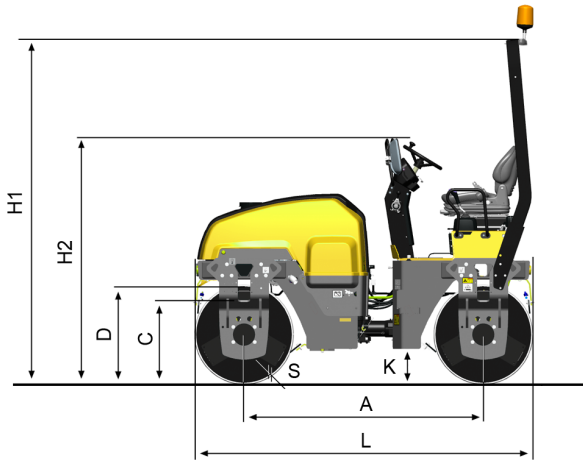

Dimensiones

A. Distancia entre ejes	1715 mm
B. Ancho	1180 mm
C. Curb clearance	550 mm
D. Diámetro del tambor	680 mm
H1. Altura, con ROPS/cab	2640 mm
H2. Altura, sin ROPS/cab	1755 mm
K. Distancia libre al suelo, modulo delantero	175 mm
L. Longitud	2395 mm
O1. Espesor de placa de bastidor, lado derecho	40 mm
O2. Espesor de placa de bastidor, lado izquierdo	40 mm
R1. Radio de giro, externo	3730 mm
R2. Radio de giro, interno	2660 mm
S. Espesor de plancha de tambor	12 mm
W. Ancho del tambor	1070 mm
α . Angulo de giro	$\pm 30^\circ$



Equipamiento estándar

Control automático de agua y de vibración, desbloqueo de freno (solo versiones combi), parada de emergencia, filtros del sistema de aspersión, medidor de combustible, bocina, reloj, puntos de comprobación de presión hidráulica, llave arranque, sistema de interbloqueo, puntos de elevación, panel de instrumentos con cierre, sistema de aspersión presurizado, interruptor de batería principal, ROPS plegable con cinturón de seguridad, plataforma del operario montada sobre tacos de goma, interruptor de seguridad del asiento, asiento regulable, conexión/desconexión de vibración en palanca de A/R, luz de advertencia frenos, luz de advertencia carga, luz de advertencia presión del aceite del motor, luz de advertencia temperatura del motor, luz de advertencia nivel bajo de combustible, alarma de marcha atrás, luces de trabajo, rotativo, vibración un solo tambor.



Equipamiento opcional

Apoyabrazos doble, herramienta de desbloqueo de freno para remolcar, luces de posición frontal/trasera, palancas dobles de A/R, cubierta del depósito de agua con cierre, kit para reducción de ruidos, espejos retrovisores, soporte de la placa de matrícula con luz, rascadores accionados por muelles, asiento comfort con elemento amortiguador, asiento deslizable, señalización para vehículos de movimiento lento (SMV), color especial, temporizador de agua, equipo de herramientas, orificio de remolque

Localice a su distribuidor local en www.atlascopco.es

Nos reservamos el derecho a cambiar las especificaciones sin previo aviso. Las máquinas en las fotos que ilustran este folleto pueden contener artículos opcionales. Esta información es meramente descriptiva y no está garantizada.

rce_cc1100_es-20160418.105415.pdf 2016-04-18 10:54